

Nr 1 • 1993

Pris 30,-



# EDVIND

Svenskt båtförbundets medlemstidning  
Norska IF-båtklubbns medlemstidning  
Dansk IF-båtklubbns medlemstidning

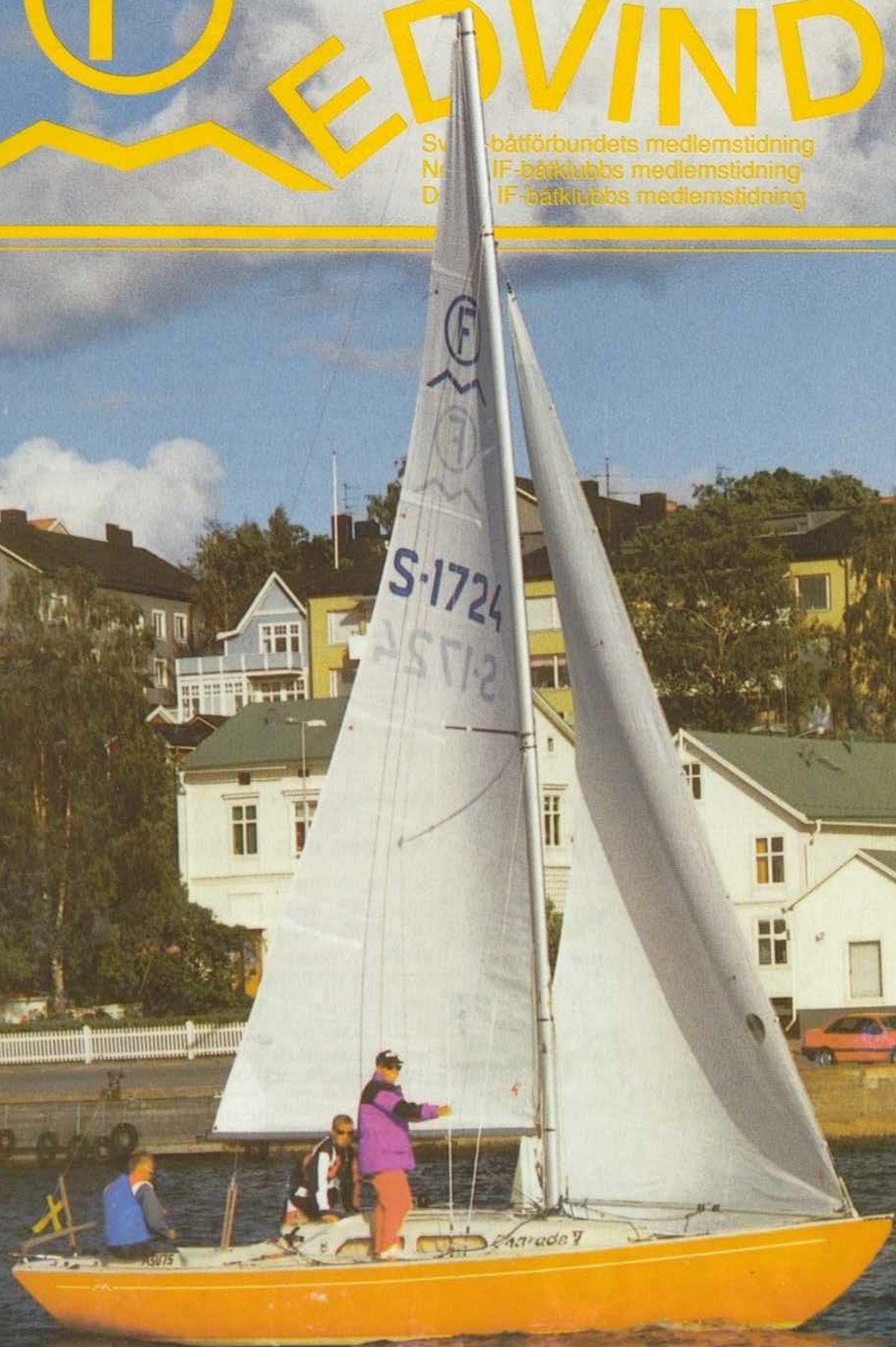



# Svenska IF-båtförbundets styrelse 1993

<b>Ordförande</b>	Hans Ögren, Nybrogatan 4, 871 30 HÄRNÖSAND, tel 0611-130 20 (arb), 226 55 (bost)
<b>Vice ordförande</b>	Christer Wallsten, Lövängsvägen 39, 756 55 UPPSALA, tel 018-32 02 80
<b>Sekreterare</b>	Harald Öhman, Hovsgränd 7, 871 31 HÄRNÖSAND, tel 0611-294 64 (arb), 107 32 (bost)
<b>Kassör</b>	Bengt Peterson, Sälstensgränd 15, 871 33 HÄRNÖSAND, tel 0611-168 06
<b>Suppleant</b>	Gunnar Jansson, Storgatan 41 E, 871 30 Härnösand, tel 0611-140 52
<b>Suppleant</b>	Hans Gilliusson, Sidensvansvägen 14, 871 65 HÄRNÖSAND, tel 0611-214 71 (bost)
<b>Adjungerade</b>	Mats Gidlund, Guldenvägen 25, 890 23 SJÄLEVAD, tel 0660-469 96 (bost) Anders Carlsson*, Fågelsångsvägen 14, 891 41 ÖRNSKÖLDSVIK, tel 0660-172 35 (bost)
<b>Tekn. kommittén</b>	Göran Ejdeling, Tallbovägen 52 436 44 ASKIM, tel 031-28 82 2?
<b>Ledamot från BIF</b>	Anders Carlsson*, Fågelsångsvägen 14, 891 41 ÖRNSKÖLDSVIK, tel 0660-172 35 (bost)
<b>Ledamot från OIF</b>	Rune Lagerqvist*, Villavägen 31 B, 191 46 SOLLENTUNA, tel 08-96 36 16 (bost)
<b>Ledamot från SOIF</b>	Sture Carlsson, Oxhagavägen 9, 383 35 Mönsterås, tel 0499-114 51
<b>Ledamot från SSIF</b>	Göran Lundblad, Johan Hårds Gata 54 A, 252 54 HELSINGBORG, tel 042-13 75 64 (bost)
<b>Ledamot från VIF</b>	Christina Grimpe, Södra Vägen 13, 444 41 STENUNGSUND, tel 0303-804 08
<b>Medvind</b>	Mats Gidlund, Guldenvägen 25, 890 23 SJÄLEVAD, tel 0660-469 96 (bost), telefax 0660-819 81!
<b>Internationell sekr</b>	Gunnar Harju, Själevadsgatan 30 A, 891 32 ÖRNSKÖLDSVIK, tel 0660-165 38 (bost)
<b>Förbundets postgiro och kansliadress</b>	55 93 26-4, adress: Nybrogatan 4, 871 30 HÄRNÖSAND

## IF-förbunden i Norden och Tyskland

<b>Sverige</b>	Se ovan ordförande
<b>Danmark</b>	Gunnar Høy, Pælestykkerne 9, DK-2630 TÅSTRUP, tel 42-99 95 70
<b>Norge</b>	Pål Berg, Thommessens vei 9 B, N-1300 SANDVIKA, tel 67-54 29 94
<b>Finland</b>	Jörgen Rönnback*, Tennstopet 3 B, SF-216 00 PARGAS
<b>Tyskland</b>	Norbert Hoenicke (Sportwart), Roonstr 10, 1000 Berlin 20, tel 030-333 48 priv, 030-34 06 439 office

\* Kontaktmän för båtbyte, under semester etc.

**7/10**  
**Manusstopp**

## Rättelse!

Av ett misstag har både detta nummer av tidningen och SM-inbjudan benämnts nummer 1-93. För ordningens skull meddelas att SM-inbjudan är helt riktigt 1 och denna Medvind 2-93.



# Ordföranden har ordet

**IF**-vänner, våren är här och det är dags att förverkliga vinterns drömmar om långfärdsupplevelser eller kappseglingsframgångar. Förbundet är också rustat för att så långt som möjligt serva regioner, klubbar och enskilda som arbetar för att hålla intresset och evenemangen kring IF-båten igång.

En som förverkligar sina äventyrsdrömmar är Stig Lidéhn, som tillsammans med seglarkompisen Steve Franzén och IF-en "Röde Orm" tänker dra iväg över Nordsjön med Shetlandsöarna som mål. Om tidsplanen stämmer startar resan från Skärhamn den 23 maj och då har redan Göta Kanal avverkats på vägen från hemmahamnen Oxelösund. Till hösten hoppas vi kunna delta i äventyret genom det bildspel som Stig och Steve tänker turnera med.

Jag har under besök på årets båtmässor i Göteborg och Stockholm träffat en hel del IF-entusiaster, både medlemmar i förbundet och andra. En övertygelse som jag haft redan tidigare, men som förstärkts i år, är att förbundet, och kanske framför allt tidningen, måste ägna sig mer åt aktiviteter och artiklar som familje- och långfärdsseglare finner intressanta. Omsättningen av medlemmar i förbundet är stor och där-

för är det inte säkert att mer än en handfull medlemmar har allt aktuellt från de första numren av Medvind. Alltså, gamla rävar, damma av några sanningar som ni delgivit tidigare och låt den senare generationen IF-ägare ta del av dem. Hur använder man sin IF i Storsjön, Siljan, Hangö eller Bergen? Kanske har någon ett bra enkastrullsrecept som passar för det trånga IF-pentryt utan diskho? Själv kan jag utmana med min skeppargryta, som redan för tio år sedan bara genom sitt namn var en eftertraktad långfärdsrätt, såväl hos de då unga sönerna som hos den stolte skeppskocken/skepparen. Om inte redaktören refuserat materialet hittar ni receptet på annan plats i tidningen.

39 av förbundets 650 medlemmar är kvinnor. Av er är det egentligen bara Christina Grimpe, VIF:s ordförande, som förekommer i tidningens spalter tillsammans med Karin Romen från Norge. Men, var är ni andra? Jag är övertygad om att ni har intressanta saker att tillföra.

Finns det inte någon som känner för att organisera en IF-eskader i någon riktning? Kom loss, föreslå! Vi är ett av nordens största klassförbund på kölbåtssidan och på sid 2 i tidningen har du många mottagliga entusiaster, som gärna lotsar ditt önskemål rätt.

På sommarens kappseglingsfront är planeringen i full gång. I Uppsala körs lag-SM och i Malmö rullar förberedelserna för det internationella, individuella SM:et på fullt. Den minutiösa entusiasten Marek Janiec utgör en säker förbindelselänk mellan evenemanget och förbundet. SM:et i Malmö borde ha goda förutsättningar att bli en deltagarsuccé med förhoppningsvis 4 nationer på startlinjen.

Vid det nordiska IFRA:s årsmöte i Oslo den 27 mars var det traditionsenligt de tekniska frågorna som upptog det mesta av sammanträdestiden. Jag misstänker att tekniska kommittén sammanfattar efterarbetet och gör det tillgängligt för samtliga. Under Pål Bergs värdskap avslutades årets IFRA-möte på Akers Brygge. Innevarande år är det undertecknad och förbundets sekreterare Harald Öhman som ansvarar för IFRA-sammanhållningen. 1994 års möte bestämdes till Göteborg med ännu ej fastställt datum.

Med detta, mina vänner, avslutar jag med en förhoppning om en skön sommar till er alla!

Hans Ögren  
Ordförande  
IF 2223

## Innehåll

IF-båtförbundets styrelse 1993 .....	2	IF-SM i Limhamn .....	9
Ordförande har ordet .....	3	Sydostkustens IF-båtklubb .....	11
Norsk IF-båtklubb .....	4	Den stora kärleken .....	12
Ur danska IF-bladet .....	7	Protokoll fört vid årsmötet i Stockholm	14
Bottenhavets IF-båtklubb .....	8	Det stora lilla äventyret .....	16
Ostkustens IF-båtklubb .....	8	Västkustens IF-båtklubb .....	18
Sydsvenska IF-båtklubben .....	9	Salutorget .....	19



# Norsk IF-båtklubb

## Formannen har ordet

Vi har god grunn til å tro at sesongen 1993 vil samle mange IF-seilere i klassen.

Av særlig interesse og betydning i denne sammenheng er at erfarne seilere, som har vært borte fra regattaseiling i mange år synes

å vise en økende interesse for IF:en og dennes særegenheter. En rimelig entypebåt med godt miljø "selger" godt i disse tider. Strengt klasseregler er et viktig middel til klassens mangeårige overlevelse. Det bør nevnes i denne sammenheng at den nordiske IF-foreningen IFRA, gjør her en betydelig innsats i så måte, særlig blandet de teknisk kyndige.

IF-klubben stiller i år lag til Lag-SM 93 i Uppsala 8-9 mai. Det er lenge siden vi stilte lag sist. For at vi skal få svenske og danske seilere til våre mesterskap, er det viktig at også vi viser oss ute. Utvalgt lag i år er Magne Fagerhol, Svein Writght, Inge Almeland. Slik erfaring bidrar til å høyne nivået hjemme.

IF-serien vil i sommer seiles sammen med andre kølbåtklasser, først og fremst Express-klassen. Dette øker seilmiljøet på fjorden.

Vi gjør et fornyet forsøk på å arrangere treningsleir. Det er også en unik mulighet til å bli bedre kjent med andre IF-seilere, foruten at det eilmessig alltid er noe å lære (eller hva?)

IF-klubben arrangerer også i år Ugly Oil Mug Cup, etter fjorårets suksess. Lagseilasen blandt engineering selskapene gir god PR for klassen, foruten at det sikrer et betydelig tilskudd til vår klubbklasse. Vi håper på positiv støtte fra båteteiere også i år.

Færderseilasen bør også i år kunne samle 30 båter. Det er ikke umulig å bli største klasse med litt over 30 båter. (Vi ble nr. 3 i 92.) Miljømessig oppfordres til samling på bryggen utenfor Roklubben etter endt seilas.

H.M. Kongens serie viste en svak økende oppslutning. Det betyr mye for klassen å være godt representert. Som dere vet er det kun spesielt innbudte klasser, forutsatt tilfredsstillende oppslutning.

Forøvrig synes det som om vi stiller med et lag til det Åpne svenske meserskap i Øresund. Vi venter spent på tilbakerapportering.

Vi ser frem til mange hyggelige trefninger på fjorden.

Pål Berg, N 15

## Sommerferie i IF

Vi kjøpte IF noen uker før vi giftet oss og fikk følgelig bryllupsreisen i båten. Derav kommer også navnet "Juno", som er en gresk gudinne, ekteskapets beskytterinne og endelig har hun gitt navn till måneden Juni.

Våre forlovere, som begge er fra landet og aldri hadde vært ombord i en båt, ble også med på turen.

Vi stevnet sydover mot Tjøme og den første uken var det et praktfullt vær. Første natten la vi til i en lun bukt, men påfølgende dag, da vi skulle videre, var det lavvann og vi sto på grunn. Min forlover – og bonde – ble prompte sparket ut av båten med beskjed om å dytte!

Annen dag, gikk vi for motor fra Havna Skjærgårdspark, på innsiden av en liten øy – da skjer det – grunnstøting!

Selv om det ikke ble noe dramatisk, så fikk nok skipperens ry som navigatør en liten skrape.

Er det rart man blir entusiast når man sitter på et skjær og ser Færder fyr blinke og havet ligger som et stuegulv så langt man kan se? Når man i tillegg setter garn og får fersk fisk til frokost, er paradiset i tankene. Men intet paradiset uten slanger. Om natten lå vi på et lite skjær som heter Nuvle og om

morgenen ankommer badegjestene. Akterfortøyningen går tvers over inseilingen og midt i frokosten blir vi praiet av en sint stemme "få unna den fortøyningen". Inn i kløften kommer en liten motorbåt med en mann ombord. Vi svarer at vi kan løse tauet så han kommer inn, men fjerne det kan vi ikke for da vil vinden sende oss i fjellet. Men, det var ikke godt nok – tauet skulle bort! Temperaturen steg og saklig-

heten sank under diskusjonen. Da skipperen hylte "din forspiste kjøttpudding" forsvant mannskap og medseilere over til den andre siden av skjæret. Vi savner sjømannskap og båtglede hos de mange som ferdes på fjorden – det er blitt for mange "søndagskjørere".

Vi forlot skjæret senere med en perfekt avgang for seil, til stor ergrelse for adegjestene som nok hadde håpet vi gikk i



fjæresteinene med jolle, vindsurfer og det hele. Noe flaks må man jo ha.

Etter 1 uke gikk våre forlovere i land og dermed skiftet også sol og bris til regn og kuling.

Vi forlot Tjøme-skjærgården og sto over til Nevlunghavn. Vi trodde vi hadde en rimelig stor båt inntill vi lå ved siden av en 33-foter hvor vi fra hyttevinduet tittet inn i skroget. Det verste var at de hadde eksosutløpet rett ombord i vår cockpit. Utpå kvelden ble vi invitert ombord og det var jo hyggelig, men etterhvert forsto vi grunnen: De hadde TV som gikk på 220 V og da vi hadde kommet litt over halvveis i familien Machahan begynte TVen å flimre. Batteriet var nesten tomt og motorene måtte startes. Det er ikke alltid greit å ha en liten IF, men det gir mange muligheter for nye bekjentskaper.

Etter 3 dager med kuling ville i seile tilbake til Stavern. Vi hadde et nydelig vær med fin slør, frisk bris fra syd-sydøst og en del sjø. Idet vi kommer klar av Tristein fyr skjer det: som ut av en sekk kommer vinden med storm styrke og bølgene topper seg (det ble logget 5–7 m). Turister som vi var, hadde vi jolle og vindsurfer på slep og det gikk ikke bedre erna vi mistet vindsurferen. Å forlate den er forsmedelig og skipperen vet ikke om han tåler prestisjetapet. Følgelig prøvet vi på en baut,



men sjøene slår oss tilbake – altså må det jibbes. Under desperat haling i storseil-skjøtet legges roret over, men vinden er for rask og sterk. Storseilet revner tvers en drøy halvmetre fra bommen og nesten til topps. Men vi berget vindsurferen først – deretter seilet. Kun for genoa går seilassen

langs Rakkeboene, mannskapet sitter med sjøkart og nødraketter. Spenningen er stor – mildt sagt. Vi runder klokkebøya med 1 meters klaring og vi er klare for innseiling under frisk lens. Jolla henger vekselvis med stram line og dunker inn i hekken. Skipperen utbryter at hvis jolletauet ryker, lar han jolla gå. Mannskapet opplyser at da hopper hun etter, så det er tydelig at fruene ikke gir seg så lett.

Seilets nedre del lot seg ikke reparere, men den øverste revnen fikk skipperen sydd sittende i båtens lune hytte. Alt oste av fred inntil mannskapet fikk den lyse ide å stikke nålen i skipperens akterende. Hodet traff hyttetaket, og med sår ende og ømt hode sank skipperen ned på køya.

Etter to dager i nødhavn dro vi videre, forberedt på storm med redningsvester, sikkerhetslinjer og skalkede luker. Men, ikke et vindpust og vi gikk for motor til Verdens Ende – det var ikke et vindpust.

Mange erfaringer rikere kom vi hjem og jeg vil gi andre som skal seile på ferie med IF-båt følgende råd:

- Vær forberedt på sterk vind.
- Finnes det en nål i nærheten: var på vakt og pass enden.

N 77  
Morten Mero

## Terminliste 1993

Dato	Arrangør/regatta	Bane	Ranking
<b>MAI</b>			
8.–9.	Lag SM–1993, åpent Uppsala	–	–
14.–15.	Oslo Seilforening	0-3	3
19.	IF-serien	F-1	1
21.–22.	K.N.S.	0-4	4
26.	IF-serien	FM-1	1
29.–30.	Treningsleir Vassholmen		
<b>JUNI</b>			
2.	IF-serien	FM-1	1
9.	IF-serien	FM-1	1
11.	Færderseilassen	FM-1	1
18.	Attacheseilassen		
19.	IF-Oil Ugly Mug Cup		
26.	Vestfjorden Grill-Cup	FM-1	1
<b>JULI</b>			
1.–4.	Åpent Dansk Mesterskap Stortrimmen, Sydsjælland		
8.–11.	Åpent Svensk Mesterskap, Limhamn, Øresund		
<b>AUGUST</b>			
4.	IF-serien	FM-1	1
6.–8.	Åpent Norgemesterskap	0-6	6 Gåsøya
14.–15.	Vestfjorden Seilforening	FM-2	2
17.–19.	H.M. Kongens Serie	FM-3	–
25.	IF-serien	FM-1	1
28.–29.	K.N.S. Kretsmesterskap	0-4	4
<b>SEPTEMBER</b>			
11.–12.	Oslo Seilforening	0-3	3

## Åpnet norsk mesterskap 6–8. august

Arrangementet vil også i år bli avviklet på banen utenfor Gåsøya. Arrangøren er nok en gang trofaste Vestfjordens Seilforening.

Til tross for at de norske båtene beslagla alle medaljeplassene i fjorårets NM, har vi fått signaler om at våre nordiske seilervenner også i år vil avlegges oss ett besøk.

Vestfjorden stiller Ytre Vassholmen til disposisjon for overnatting!

Den utenlandske deltagelse blir lagt godt merke til i seilkretser, langt utover vår egen klasse. For rekrutteringen til klassen er dette viktig.

Regattabanen bør kunne by på fine vinder i begynnelsen av august. Dernest er vårt NM et hyggelig, sosialt samlingspunkt. Vi forventer i år å se noen fler båter.

Vi oppfordrer nølerne/tvilerne til å trå til. 'Vi garanterer en hyggelig seilopplevelse.

Vel møtt!



Pål Berg



# The experience of a new IF owner

Many years ago during my apprenticeship, I had the good fortune to sail and race Folkboats in the Solent. I have always thought that they were a "proper" yacht, easy to handle and with a good performance. When I arrived in Oslo in 1992, I had no plans to buy a boat. But, the attraction and convenience of the Oslo fjord grew, and one Saturday in October, I drove south to Strømstad. I arrived at the Marieholm Marina and the first boat I saw was an IF, looking rather forlorn in its cradle. Two hours later, I drove away, feeling a little stunned – I had bought the boat, a boat with quite a history: Number, S1000, originally owned by the designer, Tord Sunden.

The work of stripping the coatings started in November, it has continued steadily throughout the winter. The Marina staff clearly took pity on this strange fellow and provided a suitable cabin heater. That combined with a good Norwegian sleeping bag made it quite comfortable.

All the coatings have been removed by dry disc, as instructed by a Oslo-company. After a day's work I have been different colours, red, white or blue, depending on the area and the progress. The state of the coatings and the accumulated thickness were such that the coarse grades were used to start and followed by progressively finer grades as the different coats were removed. As the gel coat was exposed, using 320 grit to finish, it was found to be in good condition, without evidence of osmosis.

From the examples of the boats treated with Rite-Coat that I have seen at Marieholm, it certainly gives a good result. The treated topsides look like a new boat. However, its real application is for those boats that have a good basic gelcoat, but are suffering from colour fading or discolouration and minor scatches. It is a system which rejuvenates the surface without resorting to paint. Having ground off the existing paint, it is only natural that some thinning of the gel has

occurred. After several years a polyester gel can become quite porous and I was warned to check the inside of the hull for water in the bilges or condensation. The conclusion was that I would have to use a painted surface finish.

I choose the SP System which is not the cheapest solution, but has a number of advantages. The first coatings will be SP106 for the topsides and three or four coats of SP protecta for the underwater areas. These are solvent free epoxy with a good level of moisture protection. These will be followed by two coats of SP Hibuiold, which is easy to sand for the final paints. The final coats will be twin-pack polyurethane system.

So much for the coatings. There are other things to be done. All the usual preparations for a new season as well as some modifications to adapt my new mistress to UK tidal waters. I certainly will have some fun this summer, throwing the anchor over the stern! Just to ensure my popularity, I have spent some of my weekends at home in the garage making new tiller and mainsheet beam. These will be followed by the handrails, all in laminated oak and mahogany.

The deck gear will not be forgotten. When I last raced in the folkboats the gear was quite simple. Looking around at all the bits of string that decorate modern boats, I find it all a little daunting. Anyway, I shall have to get into the swing of it and learn how it all works. With the assistance of some other IF-sailors, I have prepared a new layout for the deck. The mainsheet traveller has been replaced with a Lewmar system. The coachroof winches will be combined for sheets and halliards and the old cleats replaces as well as the genoa tracks.

As for the soft furnishing down below, I think my wife, eventually, will make some contribution. I really am looking forward to my first season sailing in Oslofjord.

IF K 1000

John Clinton



*The IF stam problem – as famous*



*Sunset Boulevard – the end of a days work!*

*At last! My new boat.*



Ur höstnumret av det danska IF-bladet:

# Træthedssikre røstjern for undervant

I tidligere numre af IF-bladet er beskrevet en af årsagerne til en del master er knækket, nemlig at øjebolten til undervantet er blevet træt og knækket nede i dækket.

Årsagen til denna træthed er ligeledes tidligere beskrevet.

En løsning er nu fundet og er under behandling i tekniska kommitteen i Sverige.

Løsningen er et beslag, som vist på nedenstående skitse, der monteres med 4 stk. gennemgående undersænkede M6 bolte i stedet for øjebolten.

Beslagets ledrette flade med hul for vantskrue skal pege mot mastefodens centrum.

De fire undersænkede M6 bolte kan aldrig blive utsat for bøjning, som ved øjebolte og derfor er træthed elimineret.

Det tager muligvis lidt tid endnu inden vi får svar fra tekniska kommitteen i Sverige, og vi finder et maskinværkstad, der er villige til at fremstille et passende antal og en forhandler, her tænkes på aftale med Marieholm Bådetilbehør i Sverige, så pris og tilgængelighed på beslag bliver overkommelig.

I medlemtiden for de af IF-båd ejerne, der ikke endnu har fået skiftet jeres jeresboltsrøstjern, se nu at få det gjort i vinter.

I spiller russisk roulette med jeres Proctormast, og det har intet med belastning fra kapsejladts at gøre, men ren samlet sejltid.

IF-D 178

Henrik Blomdahl

MATERIALE: DIN 4401  
Undervants Røstjern til IF-båd

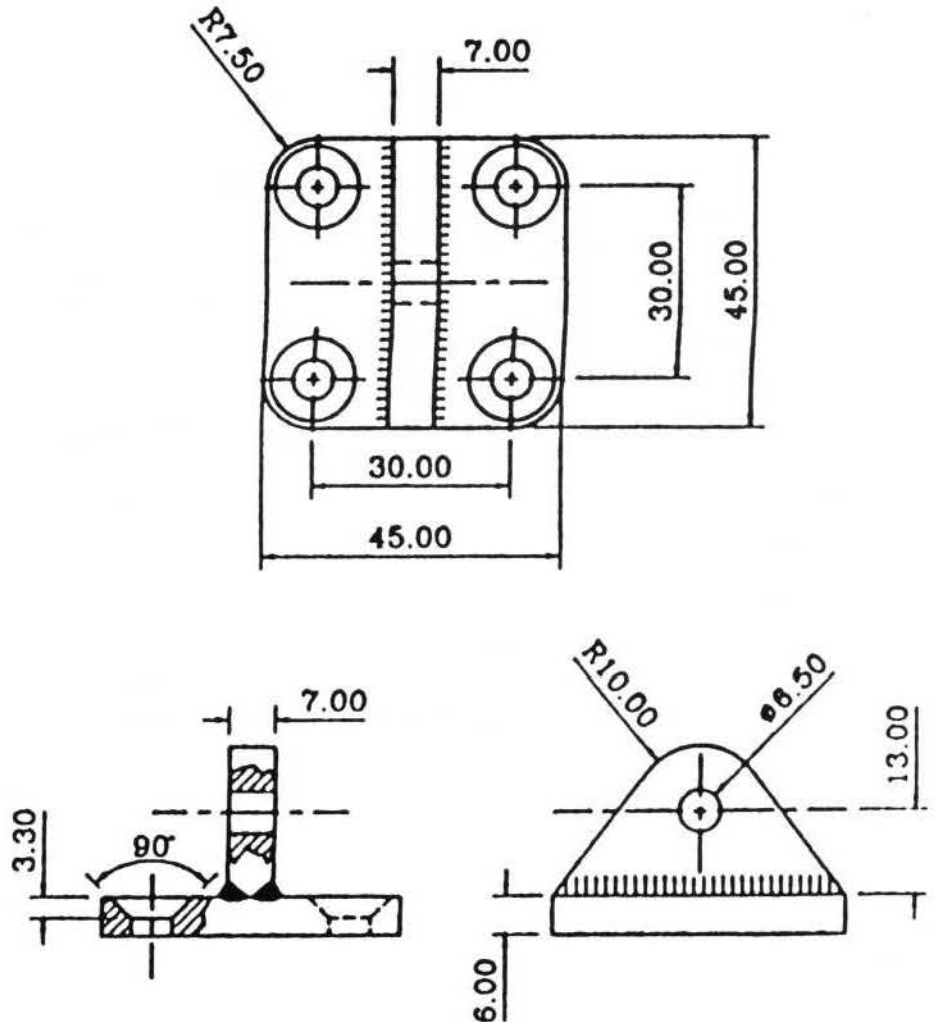



# Bottenhavets IF-båtklubb

## SM Malmö

Förra året, då SM-tävlingarna hölls på hemmaplan, kunde vi glädjas ut ett stort antal deltagare från regionen.

I år, då Malmö står för värdskapet i Limhamn, så skall vi försöka försvara våra framgångar från fjolåret.

I dessa ekonomiskt bistra tider är detta inte helt lätt. Vi IF-seglare från Ö-vik har dock gjort en del ansträngningar under vin-

tern och skrapat ihop transportkostnaden för våra båtar till Malmö. Bjuder Limhamn på samma goda förhållanden som under lag-SM förra året, så ser vi med tillförsikt fram emot SM-seglingarna.

## Lag-SM

Vid lag-SM, som i år går av stapeln i Uppsala i maj månad, representeras regionen av Anders Carlsson, Stefan Düner och Karl Erik Nordin.

## NM i Härnösand

Årets Norrlandsmästare kommer att koras vid Härnösands segelsällskaps ordinarie regatta i augusti månad.

## DM Ulvön

DM avgörs denna gång vid Ulvö-regattans seglingar.

Per Erik Näslund S-1725



# Ostkustens IF-båtklubb

## Stockholmsmästare 1992

Segrare i Stockholm Ranking blev Anders Fastesson, SS Vega. I höstnumets totalprislissa hade han av oförklarlig anledning felaktigt bytt plats med den som kom i kön.

## Eskadrar

Ostkustens IF-båtklubb är mycket stor med ca 270 medlemmar och geografiskt utspridd. För att ändå ge aktiva seglare ett mera lokalt utbud har Uppsalas eskader aktiverats och vi tänker även göra en satsning på de aktiva i en Stockholmseskader. Även i Oxelösund kanske vi kan komma igång igen mera aktivt när Stig Lidéhn och Steve Franzén kommit hem från sin långsegling till Färöarna m m. Ett viktigt mål för oss är att fortsätta att aktivera kappseglandet och genom ökad bredd på sikt förbättra oss. Genom att få en klubb- och gemenskapskänsla kan vi stötta och utbilda varandra, samt även segla med varandra, eftersom det är svårt att få ihop gaster eller då vi inte hinner med tillseglingen till regattor. Vi vill också att seglare från perifera områden och andra regioner ska komma och gästsegla med lokala båtägare som vill ha med erfarna seglare eller gäster, som även vid behov kan ha med sig justare segel och utrustning. Det stora målet är givetvis att få ett stort och något mera vältränat fält till SM i Uppsala 1994.

Du i Stockholmsområdet som vill satsa mera på kappsegling med egen båt, som styrman eller som gäst och som vill ha inbjudningar till regattor, spontana träningar eller träffar, hör av dig till Anders Fastesson, 08-647 87 19, Pontus Rosberg, 08-36 82 45 eller Rune Lagerqvist, 08-96 36 16.

## Båtmässan

Årets båtmässa har inneburit en traditionell satsning igen efter fjolårets jubileumsutställning då vi hade en båt utställd. Vår klubbmästare i OIF, Lars Andersson, har lagt ned ett stort och engagerat arbete före, under och efter utställningen. Monterar verksam kvällar och helger med IF-seg-

lare. Helt klart är att i rådande åtstrammings-tider är IF-båten ett intressant alternativ. Vi har kö på folk som vill köpa IF-båt samtidigt som IF-båtar till salu är mindre än någonsin.

SM 1994 i Uppsala har även gjort att suget efter IF-båtar ökat markant lokalt.

## Seglings säsongen

I år börjar seglingarna redan 8-9 maj med Lag-SM i Uppsala. Vi planerar att i kraft av den stora OIF-klubben och hemmaplan delta med, förutom ett toppat OIF-lag även ett Uppsalalag och ett Stockholmslag.

Seglingarna sker utanför Uppsala SS hamn i Ekoln. Då tävlingarna sker nära land kan alla intresserade komma och se på tävlingarna, så gör gärna en utflykt till Uppsala. Vi i Stockholm vill även ta alla chanser att segla i Uppsala på kvällskappseglingar m m, så vi väntar bara på telefonsamtal och inbjudningar.

## Segelmätning och spinnakerkurs

Om intresse finns kommer vi att arrangera segelmätning i Stockholm samt en kort kurs i spinnakersegling under försommaren med en teorikväll och en kväll med praktiska övningar för oerfarna spinnakerseglare eller för dem som ännu inte börjat segla med spinnaker. Intresseanmälan till Rune Lagerqvist, 08-96 36 16.

## Stockholmsserien

- |            |                                     |
|------------|-------------------------------------|
| 15 maj     | Lidingö Runt (1)                    |
| 22-23 maj  | Saltsjöbadens jubileumsregatta (4)  |
| 29 maj     | Ornö runt (1)                       |
| 19-20 juni | Vikaregattan, DM (3)                |
| 21-22 aug  | Getfotsregattan (ej spinnaker) (3)  |
| 4 sept     | Libertus Race, Stockholmsström (1)  |
| 18-19 sept | SSS Höstregatta, OIF-mästerskap (3) |

De sju bästa delseglingarna räknas. Omvänd platssiffermetod.

Kontaktpersoner: Rune Lagerqvist, 08-98 36 16 eller Lars Andersson, 09-99 52 30. Övriga upplysningar om regattorna se kappseglingsskalendern, som kan rekvideras från Stockholms Seglarförbund, 08-663 90 30.

## Ostkusten

Ostkustserien bygger på lokala seglingar och gemensam final på Höst-Rasta i Mälaren. I serien räknas de två bästa seglingarna plus finalen enligt platssiffermetoden, varvid finalen räknas som två seglingar. Segraren får bidrag till SM-deltagande 1994, förutsatt att denna ställer upp, annars går bidraget till den bäst placerade som deltar i SM.

Vidare kommer slutplaceringen i Ostkustserien att i första hand ligga till grund för laguttagningen till nästa års OIF-lag i lag-SM.

Följande seglingar ingår:

- |            |                           |
|------------|---------------------------|
| 15 maj     | Lidingö Runt              |
| 30 maj     | Nävekvansregattan         |
| 5-6 juni   | Broken OXSS               |
| 19-20 juni | Vikaregattan              |
| 14 aug     | Kräftkoret Uppsala        |
| 14 aug     | Arkö Runt                 |
| 21-22 aug  | Ekolnregattan             |
| 21-22 aug  | Getfotsregattan           |
| 18-19 sept | Höstraste, OIF-mästerskap |

En helg i början av september har vi preliminärt planerat OIF-mästerskap i lagkappsegling.

## OIF:s styrelse 1993

Ordf: Rune Lagerqvist, 08-96 36 16.  
V ordf: Stig Lidéhn, 0155-347 12.  
Kassör: Bengt Linnman, 08-660 31 29.  
Sekr: Ragnar Jalakas, 018-25 21 18. Bengt Hermansson, 08-717 20 63.  
Klubbmästare: Lars Andersson, 08-99 52 30.  
Suppleanter: Lars Göran Ericsson, 08-92 94 29, Göran Karlsson, 0155-303 69, Christer Wallsten, 018-32 02 80, Gunilla Bering, 08718 07 64 och Lars Möller 0290-277 14.

Rune Lagerqvist





# Sydsvenska IF-båtklubben

## Seg vårvinter

Återigen fick vi en mild vinter. Återigen blev mars Sydsveriges enda vintermånad. Den annalkande påsken till trots ville kvick-silvret ogärna stanna speciellt länge över femgradersstrecket. Men det är i skrivandets stund fortfarande mer än en månad kvar till kappseglingspremiären, och hoppet är det sista som sviker en seglarsugen SSIF-are.

## Årsmötet

Årets årsmöte avhölls rekordtidigt den 21 januari i Lund. Tolv medlemmar hade hörsammat kallelsen. Fem gästar hade också anslutit för att få ta del av information och för att bese den efterföljande videon från de svenska och danska msterskapen.

Styrelsen för innevarande verksamhetsår omvaldes på alla poster utom en och fick följande sammanstning:

Ordförande: Göran Lundblad, IF 1406 "Nadja".

Sekreterare: Marek Janiec, IF 829 "Ingela" Kassör: Bengt Friberg, IF 180 "Bolero" Medlem: Lars-Erik Persson, IF 1871 "Libell".

Medlem: Bengt Rask, IF 2317 "Veronica" Medlem (nyval): Anders Roth, IF 1629 Nina".

Till revisorer omvaldes Olle Olsson, IF 2165 och nyvaldes Johan Winberg, IF 1870. Till valnämnd omvaldes Rikard Roth, IF 1629 "Nina", Olle Olsson samt nyvaldes Lars Gustafson, IF 1987 "Felicja".

Från IF-båtförbundets sekreterare Harald Öhman hade vi fått översänt ett preliminärt protokoll från för-

bundets årsmöte i Stockholm. Bland annat konstaterade man, att årsmötet hade behandlat SSIF:s motion om tre försegel på ett felaktigt sätt. Enligt förbundets stadgar skall medlemmarna ges möjlighet till post-röstning i fråga om ändring av klassreglerna, vilket inte bereddes av förbundets styrelse.

## SSIF-bulletin

Det beslöts på årsmötet, att informationen till våra medlemmar skall komma ut i form av en bulletin. Till denna kan den enskilde SSIF-aren bifoga insändare och annonser. Förhoppningen är, att bulletinen skall kunna komma ut cirka 3 gånger per år.

## Taktik och teknik

För att komma bättre förberedda till SM-seglingarna på våra hemnavatten har vi satsat på utbildning. Fjorton SSIF-are med ytterligare tio gästar bevisade en tolv timmars studiecirkel i ämnet "Kappseglingstaktik/-teknik för IF-seglare". Förhoppningsvis får vi ett övertag över våra konkurrenter från de övriga regionerna, som kanske inte har utnyttjat de mörka vintermånaderna på samma effektiva sätt som vi.

## Träning på SM-banan

Klämfredagen den 21 maj har vi engagerat två av Svea Rikes elitseglare, nämligen Sture Eresund och Henrik Edman. Båda dessa är framstående H-båtsseglare med många nationella och internationella meriter. Sture har dessutom ett förflutet i IF-båten nummer 3074. Dessa två skall se till att det blir fart under kölarna på oss SSIF-are.

## Hjälp till intresserade nybörjare

De mer erfarna IF-seglarna hjälper som vanligt till med grundtrim och goda råd. Dessa står till förfogande i alla Öresunds större båthamnar eller per telefon. Se nummer 1-93 av SSIF-bulletinen.

## Bankappseglings-säsongen 1992

Seglingarna börjar med LBS Pokalseglingar och KAS Förårsstevne, som tyvärr kolliderar med varandra den 15-16 maj. Sedan händer ingenting förrän 1-4 juli och det danska mästerskapet utanför Vordingborg. Veckan därefter, mellan 8-12 juli, kommer dess svenska motsvarighet utanför Limhamn.

Hösten inleds den 4-5 september med distriktsmästerskap i Lommabukten, arrangerade av LBS. Två veckor senare, 18-19 september, seglas KAS efterårsstevne norr om Svanemöllehavnen.

Som avslutning på seglingsäsongen går det bra att segla Rolling Home-Regattan i Berlin den 30-31 oktober.

## Nya medlemmar

SSIF har inte slutat att växa. Förra årets nettotillskott var åtta medlemmar. Tolv nya medlemmar har tillkommit och fyra har avslutat sitt medlemskap. Fortfarande finns en god rekryteringsbas. Med SM i regionen kommer intresset för IF-båten att öka och därmed också intresset för förbundet.

*Marek Janiec, IF 829 "Ingela" Sekreterare SSIF*

# VÄLKOMMEN TILL LIMHAMN OCH IF-SM

Södra Öresund, mellan Saltholm och Limhamn kommer att vara skådeplats för årets internationella IF-SM. Arrangör är Båtsällskapet Lagunen. Positionen för klubbens hemmahamn är Lat.55deg,36min., Long.12deg.56sek. Hemmaseglarna från SSIF är redan på hugget och möter upp mer eller mindre mangrant. Hela femton väl förberedda sydsvenska besättningar har aviserat sitt deltagande och kommer att kämpa för hemmaseger.

## Lagunen

Båtsällskapet Lagunens hamn står öppen för alla SM-sugna IF-seglare. Där finns gott om plats i vattnet under sommaren, så ni slipper trängas. Klubbhuset är välutrustat och alltid öppet för klubbens gäster.

## Logi

På planen framför hamnen kan man ställa husvagnar, och det går bra att tälta på gräsplanerna. Det erbjuds billig och enkel logi för ett femtiotal seglare i den närbelägna

sjövärnsskårens lokaliteter för cirka 85:- per natt inklusive frukost. Till detta tar Marek emot anmälan. Den mer kräsne kan välja Savoy för extrapriset 200:- per natt, även det inklusive frukost.

Beställ själv, men nämn, att du skall segla SM för att få extrapriset.

## Båtplats före och efter

För den som vill komma seglandes några dagar innan har klubben ordnat med kostnadsfri båtplats från och med weekenden innan tävlingsstart. För den som vill

avvakta med hemseglsatsen och ligga kvar i hamnen efter tävlingarnas slut gäller samma sak fram till weekenden efter. Ange bara era önskemål i samband med anmälan.

## Sjösättning

Gemensam sjösättning och upptagning ingår i avgiften. Tid meddelas i samband med anmälan. Lyft på andra tider kostar extra. I så fall, ta själv kontakt med Zyto på Kran

*Forts nästa sida*



Bild från kommande SM-vatten, Öresund.

forts föreg. sida

och Schakt, tel. 040-925535 eller 040-855 06 för privat överenskommelse.

## Expedition och inmätning

Seglingsexpeditionen öppnar redan på kvällen den 7:e för de riktigt tidiga. Sedan har den öppet hela dagen torsdagen den 8:e. Under den dagen skall alla båtar och segel kontrollmätas. Segel skall vara mätta och stämplade av auktoriserad mätman innan de visas upp för SM-kontrollanterna. Kolla mätmärken(OBS! endast klistertejp duger inte, körna ett märke som komplettering eller måla), mastens, fockfästets och förstagets placering samt spinnkerbommens längd innan du kommer till Lagunen, så slipper du garanterat besvär. Glöm inte heller att ta med dig den obligatoriska utrusningen (kök, ankare, paddel etc.). Och den, som eventuellt har ett hemmabyggt roder, skall ha även detta mätt och stämplat innan ankomst.

## Tune-Up Race

Om det finns tillräckligt med färdigkontrollerade båtar vid tvåtiden på torsdagen, arrangeras en träningssegling för dessa. Så kom tidigt, om du vill känna på banan innan allvaret börjar.

## Seglingsprogram och sociala happenings

Fredag, lördag och söndag seglar vi om SM-tecknet. Måndagen den 12:e är reservdag, som förhoppningsvis inte behöver utnyttjas. Torsdag och fredag kväll kan vi grilla medhavt kött i klubbhusets "trädgård", klubben står för grillkolet. Lördag kväll har vi regattabal i klubbhuset, och delvis utanför om vädret tillåter. Prisutdelningen sker snarast efter tävlingarnas slut.

## Inbjudan och anmälan

Särskild inbjudan med anmälningsblankett har distribuerats till IF-båtförbundets medlemmar. Anmälan skall vara Lagunen tillhanda senast 7 juni tillsammans med betalningen 800:- till postgirokonto 475 37 34-5. De senkomna kan anmäla sig t.o.m 1:e juli mot att de betalar en avgift, som är förhöjd med en hundralapp.

## Vill du veta mer?

I så fall kontakta seglingsnämnden genom Ulf Broddesson, tel. 040-403058 eller Kai Nilsson, tel.040-929446. För SSIF svarar Marek Janiec, tel. 046-144957 eller 040-348131.

## Apropå tidskriften "SEGLING"

Som många säkert känner till, finns det möjlighet för de olika klassförbunden att kostnadsfritt sprida sitt budskap till denna tidnings läsare. För IF-båtförbundet är detta inte minst viktigt, eftersom man på så sätt når läsare, som kan bli potentiella IF-seglare och medlemmar.

SSIF är hittills den enda region, som regelbundet utnyttjar denna möjlighet, till och med till den grad, att man får intrycket, att IF-segling endast förekommer i Syd-sverige.

Detta är en uppmaning till de övriga regionerna att ta initiativ till artiklar i "SEGLING". Dessutom uppmanar jag förbundets styrelse att, i samförstånd med regionerna, fastställa en ordningsföljd för regionernas bidrag, med datum och allt.

*Marek Janiec. SSIF*

## Rapport från tekniska kommittén

Tekniska kommittén består för närvarande av Göran Ejdeling (ordförande) samt Anders Carlsson och undertecknad.

Den 27 mars avhölls årets Nordiska IFRA-



möte i Oslo. Svenska förbundet representerades av Hans Ö. och Göran E. Som vanligt blev det mycket dividerande om tekniska frågor. Ett par av dessa är värda att nämnas:

### 1. Seglens hörnförstärkningar.

Svenska seglarförbundet har sanktionerat vår tolkning, att de i klassreglerna angivna hörnförstärkningarna är s.k. primära förstärkningar med mer än två lager extra duk. Förutom dessa är det tillåtet med sekundära förstärkningar (max. två lager) i enlighet med IYRU:s bestämmelser. Även Nordiska IFRA accepterade denna tolkning.

### 2. Spridarnas rörlighet.

Då det kan bli aktuellt med andra masttillverkare än Proctor och Selden, beslöts att man noggrannare än nu skulle specificera spridarnas rörlighet. För att alla befintliga riggar skall kunna mäta in med en mer precis definition, skall rörligheten

mätas upp. Man kan till exempel göra på följande sätt, vilket enklast utförs med masten på land, innan man riggar på:

- i) Spänn en chock-cord mellan spridarnas ytterändar.
- ii) Mät avståndet från chock-corden till mastens baksida.
- iii) För båda spridarna till det främre ytterläget (och håll dem kvar där).
- iv) Mät återigen avståndet mellan chock-corden och mastens baksida.
- v) Räkna ut skillnaden ii) - iv), vilket blir ett mått på rörligheten.

Marek Janiec, SSIF

## Fock-tips

För många IF-seglare har kryssfocken i original från sjuttioalets Neal Pryde-ställ gjort sitt vid det här laget. Man kanske går och funderar på att investera i en ny. En

kryssfock är ju liten och behändig, speciellt när man seglar ensam, när man seglar i skärgården eller när det blåser och man inte vill att det skall luta så mycket. Men det kanske tillsammans med allt annat blir för mycket för plånboken.

Jag fick en id'é, när jag råkade lägga min egen kryssfock på en H-båtsfock. Seglen var ju nästan lika stora. H-båtsseglet hade endast cirka 10 cm längre akterlik och två av de tre lattorna var litet längre. Men eftersom skothornet på en IF-fock är så uppskuret, skulle en H-båtsfock kunna duga direkt utan modifiering.

En två år gammal H-båtkappsegling-fock får man för cirka 1200 – 1500 kronor. Är man petig och vill mäta in seglet som ett IF-segel, krävs en mindre modifiering med tillkommande kostnad. Kontakta undertecknad så förmedlar jag intesset till mina vänner i H-båtsförbundet.

Marek Janiec, SSIF

# Sydostkustens IF-båtklubb

## Seglingsprogram

### Kalmarsundscupen 1993

Värens segling startar den 25 maj i Mönsterås med Vällö runt, en distanssegling på ca 28 M.

Därefter följer en bansegling i Timmerabben 23 maj och maj månad avslutas med Borgholmsregattan den 29 maj.

Sedan seglar vi söderut till Kalmar och seglar DM den 12–13 juni och 18–19 juni seglas Blå Jungfrun, ca 90 M, med start och mål i Kalmar.

Efter semestern startar vi med Pataholmsregattan den 7 augusti, en distanssegling på ca 17 M.

Den 21 augusti seglas Ahlander Race i Kalmar, vilket också är en distanssegling.

Avslutning sker i Kalmar med Kalmar Nyckel den 4 september.

DM och Blå Jungfrun ingår ej i Kalmarsundscupen.

## Kappsegling i Berlin

Dags igen för segling på Wannsee i Berlin. Kappseglingen Rolling Home den första helgen i november är tyska IF-seglarnas säsongavslutning. Det började 1991 när Marec, som etablerat kontakt med tyskarna, undrade om jag var sugen på att segla i Berlin. Första året tog vi som träning i de ovana förhållandena. Men i år hade vi bestämt oss för att det skulle bli bättre seglat.

Arrangemangen var helt perfekta, både på banan och markservicen. Segelklubben AHOI är en bland många klubbar i Berlin, för segling är en stor sport i området. Båten som vi skulle låna ägdes av Erica Steinmüller som också skulle vara tredjegäst. Efter att ha monerat lite beslag, lånat ihop en ny rorkult och försökt ställa riggen, var det dags för provtur. Erika hade ingen

erfarenhet av spinnakersegling, men efter några sättningar och jippar kände hon till grunderna. Som tur var behärskade hon seglingstermerna bättre på engelska än vi på tyska så kommunikationen flöt bra.

Wannsee, som är en fördämning av Havel, är 2x0,6 M stor och befolkas av tusentals båtar från 35-fotare till jollar.

Tillbaka på AHOI fick vi veta att vi skulle bo hemma hos en folkbåtsseglare. Villan, som låg några kilometer från hamnen, fick vi disponera fritt, eftersom ägaren var på annat håll. På fredagskvällen var det stor buffé med mängder av Berliner Fass, men vi tog det lugnt med tanke på lördagens täta segling.

Lördag morgon fick vi börja med att skrapa bort isen från båten. Dimman kunde vi tyvärr inte skrapa bort. Så efter sex timmars fikande och seglingssnack blev det avskjutet. Snöpligt, men så är seglarlivet. Erbser suppe och Berliner Fass muntrade upp oss igen. Helen och Julia hade fått mer utdelning under sin utflykt på Kurfürstendamm, så de återvände med välfyllda kassar och tomma kassar.

Söndagsvädret var lika kallt men ingen

dimma. Banorna var av typ olympiska men runt fasta märken enligt flaggsignaler. I år, när vi hunnit sätta oss bättre in i seglingsföreskrifterna, kändes det lite lugnare. Banområdet var ca 600x900, så med 85 st H-, F- och IF-båtar var det inte så stort svängrum. Vi fick en bra start, men vägvalet var svårt med störda vindar hela tiden. Det var inte heller så lätt att få en lucka för rundning när klasserna kommit ikapp varandra. Vi tog oss in på en sjundeplats. Andra och sista seglingen blev den första ganska lik. Vi kom iväg bra, men hade svårt att hålla placeringen vid de många täta rundningarna.

Vi hamnade i sammandraget på en sjundeplats, vilket vi får betrakta som godkänt. Pelle Näslund från ÖSS belade en fjärdeplats. Vann gjorde Klaus Liebenow.

Efter en snabb packning var det gasen i botten mot Travemünde och färjan. I år var det inga köer på autobahn, så vi hann till färjan.

Summeringen blir: lite segling men mycket trevligt.

Göran, IF 1406

# Den stora kärleken...

– Älskar man sin båt, ja, då  
då är man också beredd att  
lägga ner jobb på den!



Lars Hällström kan segla båten ensam utan att lämna sittbrunnen. Alla fall är nerdragna hit (de kommer in i övre vänstra hörnet av bilden), skotlåsen är av snabblåstyp och ledvagnsskenan är av aluminium istället för trä. I luckan till ruffen har han satt en plexiglasruta. Genom den kan man se ut men inte in. T h en elektronisk logg. Kapell och sprayhood har Lars sytt själv.

Lars Hällström, Härnösand är sedan några år stolt ägare till IF 1549. I dag är båten ingen annan lik. Lasse har byggt om, fixat och donat och utrustat båten med finesser som solceller och spoltoa.

– Jag är semesterseglare, säger han, och konstaterar att någon riktig tävling skulle han ändå inte få ställa upp i. Han har förändrat båten för mycket. Dessutom skulle han inte ha någon chans.

– Båten har ju blivit rätt tung av all extrautrustning.

Lars Hällström har fyndigt döpt sin båt till IFAYETTE. Riktigt färdig med den blir han nog aldrig. Nya förändringar och förbättringar är ständigt aktuella. När våren börjar anas kliar det i fingrarna.

– Jag flyttade tidigare in motorn i båten, men har haft problem med avgaserna. Till sommaren ska jag flytta ut den igen. Så ska jag göra en bomliksjustering så att båten får bättre lättvindsegenskaper. Förra sommaren blev jag frånseglad av en kompis med en Arabesk och det tål jag inte, säger Lars, och garvar.

Annars är det i första hand bekvämligheten som Lars Hällstrand satsat på. Han har dragit ner alla fall i sittbrunnen och monterat snabbblås för att slippa ifrån att linorna glider när han skotar. Båten har blivit lättare att segla ensam.

– Allt går att sköta från sittbrunnen. Man behöver inte springa på däck, säger han.

Ja, han kan till och med ta in en ny kanal på stereoradion inne i ruffen utan att lyfta på baken.

– Radion har snabbval och genom att trampa på en pedal i sittbrunnen får jag den att söka upp en ny kanal.

Radion är en av de apparater, som drivs med solenergi. På däck har Lars monterat en liten solpanel, som laddar två bilbatterier.



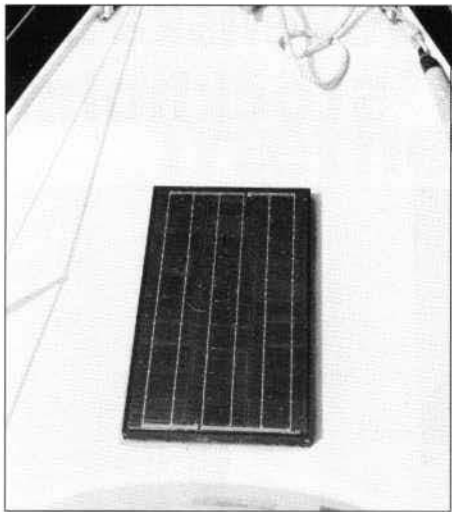

Den här lilla solpanelen på däck laddar upp två bilbatterier, som förser båtens apparater med elström. Panelen är bara klistrad på däck och så tålig att man kan gå på den.



Köket har Lars Hällström byggt om helt. Taket är nytt.



Två mobiltelefoner, som drivs med solenergi, bakom luckan finns säkringarna för elsystemet. En ampèremätare och lite annat smått och gott. Den stora apparatpanelen är helt enkelt en vanlig stereo.

Vad sägs om den här lyxen; en spoltoa där det tidigare var en garderob.



Dessa förser förutom radion också bl a en mobiltelefon med ström.

– På ett par veckor laddar solpanelen upp de två 12-voltsbatterierna helt, säger Lars.

Men även om solcellerna också fungerar vid svagt solsken så är han ändå försiktig med att dra på stereohögtalarna, som är monterade under kojerna, allt för häftigt. Då blir det snabbt tomt i batterierna...

Inne i ruffen har också bekvämligheten

ökat och inredningen snyggats upp. Lars har gjort om köket och toaletten. Han har målat med antifuktfärg i förpiken och isolerat med skumgummi.

– Jag var till en början skeptisk mot antifuktfärgen men faktum är att den fungerar! Jag målade den direkt på glasfiber och kondensen är helt borta! konstaterar Lars Hällstrand.

– Mitt tips är att måla med sådan färg i

stuvutrymmen och liknande, där man vill ha torrt!

Med de här förbättringarna och dubbla madrasser mår Lasse som en prins.

– Jag sover bättre i förpiken på min IF-båt än hemma i min egen säng!

Och det är viktigt för honom att båten är komfortabel. Han sover ofta ombord.

– Förra sommaren bodde jag och min tjej

Forts sid 19

# Protokoll fört vid årsmöte med Svenska IF-båtförbundet 1992-12-12 i Stockholm



Från vänster Rune Lagerqvist, Bengt Pettersson, Harald Öhman, Hans Ögren, Christina Grimpe.

- § 1 Förbundsordförande Hans Ögren öppnade mötet och hälsade de närvarande välkomna.
- § 2 Mötet förklarades stadgeenligt utlyst.
- § 3 Dagordningen godkändes med ändring att punkten "Kommande års verksamhet" kommer in före punkten "Medlemsavgift".
- § 4 Registrering av röstberättigade medlemmar. 18 medlemmar hade infunnit sig, 4 hade poströstat. Det bäst besökta årsmötet vi haft på många år, ändå saknades 580 seglare.
- § 5 Till ordförande och sekreterare för mötet valdes Hans Ögren och Harald Öhman.
- § 6 Till justerare valdes Christina Grimpe och Rune Lagerqvist. Lägg märke till det neutrala "justerare"!
- § 7 Verksamhetsberättelsen och den ekonomiska årsredovisningen föredrogs och godkändes. Efter diskussion beslöt att regionernas andel skulle betalas ut med cirka hälften senast 1 april och resten vid bokslutet.
- § 8 Revisionsberättelsen föredrogs. Styrelsen beviljades ansvarsfrihet för år 91/92. Kostnaden för Medvind var i år högre än tidigare. Anledning: Utöver sedvanliga vår- och höstnummer kom även det praktfulla jubileumsnumret ut 1992!
- § 9 Valberedningens förslag godkändes. Valda är: Christer Wallsten, vice ordf, nyval 2 år. Harald Öhman, sekr, omval 2 år. Hans Gilliusson, suppl, omfal 2 år. Gunnar Jansson, suppl, fyllnadsval 1 år. Christer från Uppsala är vida känd i IF-kretsar. Han lär få mycket att göra med lagkappet-93 och SM-94. Gunnar är känd som redaktör för våra Medvind-special -92 under SM. Till vardags är han journalist. Vi hälsar de nya styrelsemedlemmarna varmt välkomna.
- § 10 Registrering av styrelseledamot och suppleant vald av regional avdelning:
- |      |                                 |
|------|---------------------------------|
| BIF  | Anders Carlsson                 |
| OIF  | Rune Lagerqvist, Stig Liden     |
| SOIF | Sture Carlsson                  |
| SSIF | Göran Lundblad, Marek Janiec.   |
| VIF  | Christina Grimpe, Alf Andersson |
- Här följde en lång diskussion om vilket (ekonomiskt) ansvar en ledamot från regional avdelning har, särskilt som vare sig kallelse till eller protokoll från styrelsens möten setts till. Helt naturligt kan man inte åka långa vägar för ett styrelsemöte, men ändå. Styrelsen lovade dyrt och heligt att bättra sig och fick uttrycka enligt § 11.
- § 11 Styrelsen fick i uppdrag att eventuellt med hjälp av jurist utreda det ekonomiska ansvaret för styrelsemedlem för fråga som fattats vid möte då medlemmen ej varit närvarande.
- § 12 Till revisorer valdes; Göran Ejdeling sammankallande, Pontus Rosberg, Gunnar Harju och Marek Janiec.
- § 14 Kommande års verksamhet:
1. Förfrågan om deltagande i Mässan under punkten "Kvinnor ombord" överlämnades till OIF. Vårt förbund har ett 30-tal kvinnliga medlemmar. På SM blev systrarna Westman tvåa (pappa Dick styrde) och bästa rorsdam, Elisabeth Peterson, kom på 13:e plats. I VIF håller Christina Grimpe i ordförandeklubbans. Visst finns det damer i förbundet, men vi ser gärna fler!
  2. Stockholm Water Festival. Kan vi få med matchracing? OIF undersöker. Det vore väl roligt och vilken reklam!
  3. IF-mästerskap i lagkappsegling 1993 går på Ekoln, Uppsala 8-9 maj. En extra krydda och utmaning att segla på insjövattnen. Träning inför SM-94.
  4. IF-SM 1993 går i Öresund i SSIF:s regi 8-11 juli. Bäddat för ett riktigt internationellt SM!
- § 15 Medlemsavgiften fastställdes till oförändrat 125:-/år.



§ 16 Mötet beslöt att en särskild avgift på 25 kr skulle uttas direkt för medvind. Den som vill får möjlighet att lämna ytterligare bidrag, varför beloppsrutan i den utsända inbetalningstalongen lämnas öppen. Medvindens ekonomi diskuterades livligt. Det blir allt svårare att skaffa annonser. Utan dem slukartidningen förbundets alla intäkter. Skall vi fortsätta med samma höga kvalitet eller skall vi göra ett nummer enklare? Ett sätt att minska redigeringskostnaderna är att insända manus skrivs på diskett typ Page Maker eller Macintosh.

§ 17 Regionerna rekommenderades att utse en tidningsansvarig för manus- och annonsanskaffning. Se ovan. Nog har du väl någon näringsidkare i bekantskapskretsen som kan klämmas på en annons. Det behöver nödvändigtvis inte vara om båtar och segel. Vi har ju allmänmänskliga behov också.

§ 18 Motionen om tre försegel avsågs. Det gäller att hålla kostnaderna nere för segling i klassen. Åsikter av följande typ framfördes: Man är alltid handikappad med kryssflock, så fort det mojnar lite blir man efter. Bättre att ha en utseglad Genua i hårt väder.

§ 19 Förslaget om röstjärnsförstärkning avsågs. Mötet tyckte att det räckte med förstärkningsmöjligheten med "knän".

§ 20 Förslaget om att införa en vindhastighetsgräns över vilken tävling inte får startas avsågs. De lokala förhållandena på platsen och väderutsikterna är så varierande att det måste ankomma på en ansvarskännande tävlingsledning att avgöra från fall till fall.

§ 21 De tryckta exemplaren av klassbestämmelserna är slut. Styrelsen undersöker möjligheten att få billig tryckning/kopiering. Nödvändigt. Varje ny medlem bör få ett ex.

§ 22 IMS-mätning av IF-båten. Styrelsen får i uppdrag att kontakta Lyskommittén med syfte att få IF-båtens lystal sänkt.

§ 23 Som information lämnades frågan om vi skall försöka få en styrelseplats i Svenska Seglarförbundet. Det borde vi ha eller vad tycker Du!?

§ 24 Frågan om obligatoriskt medlemskap i IF-båtförbundet för deltagare vid IF-SM och Lag-SM hade ställts till Svenska Seglarförbundet. Svaret blev att medlemskap ej kan krävas. Frågan diskuterades livligt. alla var ense om att man skall vara medlem. För att förbundet skall vara helt självbestämmande när det gäller lagkappen skall den i fort-



Lagkapp-pokalen överlämnas till Bengt Anvenius VIF av Hans Ögren.

sättningen kallas IF-mästerskap i lagkappsegling.

§ 25 Lagkappvandringspriset överlämnades till VIF företrätt av Bengt Anvenius.

§ 26 Ordf Hans Ögren avslutade mötet, tackade de närvarande för visat intresse och hoppades att få återse alla vid SM i Malmö.

Vid protokollet och kommentarerna

Harald Öhman

# "Det Stora Lilla Äventyret"

När Göta kanal öppnar för säsongen den 17 maj ligger IF-båten "Røde Orm" från Oxelösund och knackar på slussporten.

Det är Stig Lidéhn och Steve Franzén som för andra gången ger sig ut på långfärd. Resan på ungefär 2.500 sjömil går via Limfjorden, Shetland, Färöarna, Orkney, Hebriderna, Caledonia canal och Kielkanalen.

Den minnesgoda läsaren av "Medvind" kommer säkert ihåg artiklarna om "Äventyr på Nordsjön".

Det var 1988 som IF-256 seglade till Lerwick på Shetland. Då hade man cirka fyra veckors semester i augusti att spendera på ett av de mest spännande seglingsområdena i Nordeuropa.

Naturligtvis alldeles för kort tid och dessutom på fel tid på året.

Den väderintresserade seglaren vet givetvis att redan i augusti börjar lågtrycken på Nordsjön att göra sig påminda.

## Gott om tid!

Därför bestämde sig Stig och Steve för att komma tillbaka till Shetlands spännande miljö och gästfria människor.

Det är alltså nu i sommar som "Røde Orm" gör ett nytt besök på dessa vindpinade öar i Nordsjön.

Resan började planeras redan för ett år sedan. En diger checklista på åtgärder och kompletteringar upprättades. Mest kompletteringar faktiskt, eftersom IF-båten redan är en väl så stark konstruktion.

Men som alla vet blir det mer av planering och mindre praktiskt arbete när man tycker sig ha gott om tid.

## "Røde Orm" på båt-mässan "Allt för sjön"

En resa som denna har även en ekonomisk sida. Det kostar givetvis en del att segla utrikes under cirka tre månader.

Det är bland annat sjökort, pilots, extra utrustning etc som är den största utgiften, ca 10.000:- totalt.

Ovanpå detta har grabbarna bestämt sig för att göra ett professionellt bildspel av resan. Kostnaden för detta beräknas till totalt 123.000:-. Därför söker man sponsorer som kan träda in i projektet och hjälpa till med finansieringen.

Av den anledningen fanns "Det Stora Lilla Äventyret" representerat på årets båt-mässa i Älvsjö. Det var många intresserade som besökte "Røde Orms" monter för att snacka djuphavssegling. Bland annat två trevliga IF-seglare tjejer som gärna får höra av sig igen. Den vanligaste frågan som ställdes var vilka förstärkningar som gjorts på båten.

Förutom de knän som sedan tidigare plastats dit, kommer en långsgående förstärkning i förskeppet att plastas dit under kojerna i förpiken.

Desutom 1 mm grövre undervant med togle i överändan och större självlänrar.

Ett ytterligare rev kommer att sys i stor-seglet och snabbrevsarrangemang sätts på bommen. Som på de flesta långseglingstrustade båtar monteras även en båge att hålla sig i på rufftaket. För övrigt endast åtgärder som förr eller senare ändå skulle ha gjorts.

## Medvind?

Sjösättningen är beräknad till början av maj. Alla grejor skall vara väl intrimmade den 15 maj då man ger sig av till Söderköping.

På kvällen den 23 maj sättes kursen på Skagen. Loggen nollas och den förträffliga GPS-navigatören får bekänna färg.

Det är en bärbar, nymodighet från Motorola med tillnamnet "TRAXAR" GPS som skall visa vägen till Skagen, Ålborg, Lerwick, Torshavn, Scalloway, Kirkwall, Stromness, Stornoway, Oban, Fors William, Lock Ness, Inverness, Inverness, Edinburg, Helgoland, Kiel, Bornholm och till sist åter hem till Oxelösund. Tur och retur "medvind":en.

Text: Steve Franzén



PS. . Det kommande bildspelet beräknas vara klart i slutet av november -93. För bokning kontaktas Stig & Steve på adress: Äventyr & Bilder, Trädgårdsgatan 5, 613 32 Oxelösund. DS

Fr.v. Steve Franzén och Stig Lidéhn, Oxelösund.







# Väst kustens IF-båtklubb

## Tjörn Runt 30 år 1993

IF-båten har varit den näst största klassen i Tjörn Runt under några år. Låt oss nu vid 30-årsjubileet visa att även båtarna som startade redan de första åren hänger med ännu. För två år sedan var vi 49 stycken! Fantastiskt.

Hur många blir vi i år! Skall vi bli den största klassen?

Föransmälningssblanketter ring Stenungsunds SS, tel 0303-676 60.

## VIF Cupen 1993

2 maj	Värregatta, Långedrag SS
22-23 maj	Vårtyren, Kullaviks KKK
5-6 juni	DM, Sunneskärs BS
19 juni	Vinga Race, Hjuviks Båtklubb
8 augusti	O'Neill Kullavik, Kullaviks KKK
	Arcip. Race
21 augusti	Tjörn Runt, Stenungsunds SS
19 september	Höstregatta, Långedrag SS
25-26 september	Näst sista och sista chansen, Björnlöanda Kile SS

### Poängberäkning 1993:

1:a = 10 P, 2:a = 9 P, 3:a = 8 P, 4:a = 7 P, 5:a = 6 P, 6:a = 5 P, 7:a = 4 P, 8:a = 3 P, 9:a och alla andra deltagare därefter 2 P. 6 av de 8 seglingarna räknas.

## Skeppargryta

2 brk Bongs köttsoffa  
2 brk Bullens pilsnerkorv  
1 brk Felix Burkpotatis  
Salt och svartpeppar

Tillagningen sker i en lugn sommarhamn med kvällssolen in från aktern. Du granskar, likt en Jan Boris Möller, kölsvinet och hittar ovannämnda ingredienser förutom saltet och pepparen som redan står vid fogenköket.

Arrangera pentryt på babordssidan med avställningsskivan, dra upp ruffluckan och öppna konservburkarna.

Har man vanan från landbacken att läppja på ett glas rödvin under matlagningen, ska man inte göra något undantag för att man är i båten. Ja, någon kanske känner igen sig. Huvudet sticker upp där akter om luckgaraget och man har det ganska mysigt.

Nu är det dags att röra ihop burkinnehållen i den större av skeppskökets kastruller. Späd inte köttsoffan med något vatten. Häll av korvspadet, skär korvarna och rör ner dem i soppkoncentratet. Häll också av potatisspadet, dela potatisen och

låt det hela koka några minuter. Salta och peppra.

Duka under tiden, men skynda dig innan solen går ner. Kalla besättningen till bords och servera gärna med hårt bröd, smör och ett glas vin... om det finns något kvar. Senap och/eller ketchup kan ytterligare förgylla anrättningen.

När allt är uppätet och kastrullen skrapad fylls den med vatten och några droppar diskmedel, besticken läggs i, vattnet värms och disken går som en dans

Smaklig måltid!

IF 2223



Förra sommarens sjösättning i hemmahamnen Härnösand. Skepparen på IFAYETTE Lars Hällström t h får hjälp av kompisen Sture Andersson (Albin-ägare).

Forts fr sid 13

Margot i tre veckor i båten vid Mjältön. För oss är det Höga kusten som gäller!

Det är viktigt att ha en livskamrat, som delar ens intresse. Till sommaren väntar nya härliga seglatser för de två.

– Margot har blivit mer och mer intresserad av segling, så snart tar hon väl över helt och jag får flytta ner i ruffen, säger Lars, men verkar ändå inte alltför bekymrad.

Lars Hällström började som motorbåtsägare. Men i dag säger han:

– Aldrig mera motorbåt! Det är i en segelbåt man lär sig sjömanskap!

Att lära sig segla gjorde han framför allt i Södra sundet in mot Härnösand, som ofta bjuder på svårbemästrade förhållanden.

– Att segla där är den bästa seglarskola man kan gå i!

Och att det blev just en IF-båt är inte något konstigt.

– Det är ju en oslagbar båt när det gäller sjösäkerhet!

Några vådligare äventyr har han därför inte råkat in i trots att han ibland gått i hårt väder. En gång fick han problem med spinnakern och fören grävde ner sig under vattnet.

– Det är enda gången jag varit aningen rädd, säger Lars Hällström.

Text: Gunnar Jansson

Foto: Gunnar Jansson och Harald Öhman

## Salu-Target!

### Säljes

**Delägarskap i IF-båt** byggd 1976. Ny Yamaha 6 hkr, nytt storsegel. båten finns på Bullandö marina, värmdö. Pris 26 tkr. Monica tel 08-85 49 54, Barbro 08-15 95 32.

**IF 1975**, Eric, 0660-404 59.

**IF 70**, furlex Genua 91, Yamaha 8 hkr med gasreglage i sittbrunn, värmare Wallas 1300 m m, 019-22 73 51.

**IF 2835 -76**. Nya segel -92. Komplet utrustad. Stålvagga, täckställning, pris 60.000:–, 08-747 85 71.

### Köpes

**IF till rätt pris** köpes. Anders Jangby, 08-87 44 39, 08-92 31 07 dag.

**Genua köpes**, Kale Björk, 08-730 48 87.

**Spinnakerbom önskas köpa**, Lars Landteg, 08-511 797 54 hem, 08-590 712 55 arb.

**Intresserad av långfärdsutrustad IF-båt?** Lars Wennberg, Linaborg 889 Mörkö, 150 16 Hölö, 08-551 560 28 bost.

**Beg IF köpes**. Cirka 40.000:–. Håkan Walgast, 08-711 94 44.

**Beg bra kappseglingsställ köpes**, Magnus Sandkvist, 08-640 31 52 hem, 08-679 51 00 arb.

**Mast köpes**. Torbjörn Bergérus, 018-34 61 70.

**Intresserad av att köpa för- o akterpulpit**, Jan Severgårin, Eskaderv 48, 183 54 Täby, 08-732 46 37.

**Storsegel**, 08-532 533 43, 08-86 76 53.

**"Färsk" välutr. vit eller grå IF**, hel, väl-skött. Roland Ström, 08-88 67 59.

**IF Johan Persson**, 08-765 96 18, 08-540 229 12.

**IF storsegel**, Harry Dehlström, Åbo, Finland, 009 358 21880 399.

**Storsegel**, Rickard Treutiger, Värmlandsv 344, 123 48 Farsta, 08-605 50 56.

**IF-båt**, Anna Thorin, Västerås, 021-11 66 17.

**IF-båt**. Helst på Västkusten och med mantåg. Bengt Fahlin, 08-21 64 01.

**Storsegel till IF**. Marketta Ahonen, 08-32 72 61.

**Spinnaker till IF**. Tomas Kesa, 08-661 38 16.

**Spinnaker+bom med tillbehör** tillsammans eller separat. Henrik Malmström, 08-714 89 11.

**Nyare IF-båt**, kompl. utrustning, Torbjörn, 08-87 27 86.

**Storsegel till IF**, 08-767 05 03, 08-667 12 38

### Diverse

**Lola Lindgren intresserad av kappsegling**. Hem 08-32 43 59, arb 08-679 51 56.

**Skepp o Hoj!** Jag och Lotta seglar i Hjälmaren. Vi vill mer, t ex gasta och kappsegla (skicka klassbestämmelser om ni har, tack). Hör av er. Ulrika By, Oskarsvägen 49, 702 14 Örebro, 019-10 34 85.

