

NR 2 · 1991

Pris 30,-



EDVIND

Sv. IF-båtförbundets medlem
Norsk IF-båtklubb's medlem
Dansk IF-båtklubb's medlem



AI-N
142



Svenska IF-båtförbundets styrelse 1991

Ordförande	Hans Ögren, Nybrogatan 4, 871 30 HÄRNÖSAND, tel 0611-13020 (arb), 226 55 (bost)
Vice ordförande	Henrik Blomé, Midgårdsvägen 59, 715 31 ODENSBACKEN, tel 019-50414 (bost)
Sekreterare	Harald Öhman, Hovsgränd 7, 871 31 HÄRNÖSAND, tel 0611-29464 (arb), 107 32 (bost)
Kassör	Per-Gunnar Olofsson, Landgrensgatan 28, 871 60 HÄRNÖSAND, tel 0611-18840 (bost)
Suppleant	Stefan Asker (PR), Älgvägen 13, 645 68 KARLSTAD, tel 054-833825 (bost)
Suppleant	Hans Gilliusson, Sidensvansvägen 14, 871 65 HÄRNÖSAND, tel 0611-21471 (bost)
Adjungerade	Mats Gidlund, Guldenvägen 25, 890 23 SJÄLEVAD, tel 0660-46996 (bost) Anders Carlsson*, Fågelsångsvägen 14, 891 41 ÖRNSKÖLDSEVIK, tel 0660-17235 (bost) Hans Larsson, Lovisavägen 9, 890 23 SJÄLEVAD, tel 0660-48779 (bost)
Ledamot från BIF	Anders Carlsson*, Fågelsångsvägen 14, 891 41 ÖRNSKÖLDSEVIK, tel 0660-17235 (bost)
Ledamot från OIF	Rune Lagerqvist*, Villavägen 31 B, 191 46 SOLLENTUNA, tel 08-963616 (bost)
Ledamot från SOIF	Roland Kihl, Stensövägen 7 A, 392 46 KALMAR, tel 0480-12491 (bost)
Ledamot från SSIF	Göran Lundblad, Johan Hårds Gata 54 A, 252 54 HELSINGBORG, tel 042-137564 (bost)
Ledamot från VIF	Christina Grimpe, Södra Vägen 13, 444 41 STENUNGSUND, tel 0303-80408
Medvind	Mats Gidlund, Guldenvägen 25, 890 23 SJÄLEVAD, tel 0660-46996 (bost)
Internationell sekr	Gunnar Harju, Själevadsgatan 30 A, 891 32 ÖRNSKÖLDSEVIK, tel 0660-16538 (bost)
Förbundets postgiro och kansliadress	559326-4, adress: Nybrogatan 4, 871 30 HÄRNÖSAND

IF-förbunden i Norden och Tyskland

Sverige	Se ovan ordförande
Danmark	Gunnar Høy, Pølestykkerne 9, DK-2630 TÅSTRUP, tel 42-999570
Norge	Svein R Wright*, Bernhard Herres v 41, N-Oslo 3, tel 02-146708
Finland	Jörgen Rönnback*, Tennstopet 3 B, SF-21600 PARGAS
Tyskland	Norbert Hoenicke (Sportwart), Roonstr 10, 1000 Berlin 20, tel 030-33348 priv, 030-3406439 office

*Kontaktmän för båtbyte, under semester etc.

7/10
Manusstopp

OBS!

Meddela adressändringar
till Kansliet och skriv
avsändarnamn på inbetalnings-
kortet för medlemsavgift.



Ordföranden har ordet

Det finns mycket att glädja sig åt, särskilt den här årstiden. Sommaren är ju här igen. Som en senkommen, oöppnad julklapp ligger den framför oss. Med empiriken som stöd kan vi lätt fantisera om innehållet, glittrande fjärdar, bar överkropp på kryssen, kappseglingsframgångar, målskotet som inte kom förra säsongen, sittbrunnsmiddag i en varm solnedgång. Ja, det är bara att fylla på med egna önskningar. IF-seglaren har ju dessutom förmånen att få njuta sommarens delikatesser utan eller med blygsam skuldsättning och det måste i dessa tider ses mycket positivt.

Sen vi träffades i den här spalten sist, har förbundet fått ett femtiotal nya medlemmar. Jag hälsar er välkomna och hoppas att ni ska få ett fint utbyte både av er IF och av förbundet. 50 nya medlemmar betyder nära 10 procent av det totala medlemstalet och jag vill uppmana er

nya att aktivera er i regionförbundens arbete. I det sammanhanget vill jag påminna om möjligheten att bilda fleets inom regionerna (§ 4 i förbundets stadgar). Tycker ni inte att ni når era syften så uppmanar jag er att nyttja möjligheten att påverka er regionala avdelning.

Jag kan heller inte avstå från att ytterligare en gång uttrycka glädje över det goda nordiska samarbetet. Om någon av er då invänder att det ju bara är en handfull personer som har glädje av det, så vill jag kontra med en påminnelse om att både danska, svenska och norska mästerskapen är öppna för internationellt deltagande. Ta chansen att träffa era nordiska IF-kollegor vid dessa seglingar. Låt mästerskapsseglingarna bli träffpunkter inte bara för tävlande besättningar utan även för långfärds- och familjeseglare.

En av regionerna har bytt ordförande under våren. Bengt Anvenius har lämnat rodret i VIF till Christina Grimpe. Samtidigt som vi tackar Bengt för hans engagerade arbete önskar vi Christina lycka till.

Slutligen kära vänner, packa upp sommaren med varlig hand, ta er tid att nyttja båten.

*Hälsningar
Hans Ögren
Ordf, IF 2223*

Innehåll

IF-båtförbundets styrelse 1991	2	Sydsvenska	14
Ordförande har ordet	3	IF-båtens akilleshäl	15
Norsk IF-klubb	4	Sammanfattning av årsmötesprotokoll ..	16
Bottenhavet	8	Dansk IF-båtklubb	18
Ostkusten	9	Nordiska IFRA's årsmöte i Stockholm ..	20
Västkusten	11	Salutorget	22
Bekväma tipsrutan	12	Insändarsida	23

NORSK IF-BÅTKLUBB

NORSK IF – BÅT KLUBB **Postboks 286** **N-1324 LYSAKER**

Formann:	Svein R. Wright
Viseformann:	Elin Sætre Løfsgaard
Sekretær:	Karin Romen
Kasserer:	Trond Aasland
Styremedlem:	Svein E. Heglund
Suppleant 1:	Pål Berg
Suppleant 2:	Trygve Moe
Repr. Vestlandet:	Johannes Flesland
Teknisk komite:	Svein R. Wright, Jan Chr. Jørgensen

Formannen har ordet

For 24 år siden ble den første IF'en prøveseilt i Gøteborg. Den fikk raskt sine tilhengere også utenfor Sverige. IF-klubben i Norge ble etablert 4 år senere i 1971 av en entusiastisk gjeng i Oslo-området. Interessen for klassen har holdt seg godt i 20 år og har endog økt i det siste. I våre naboland jobbes det også aktivt i klubbene. Samarbeidet mellom de nordiske klubbene er stadig blitt bedre. Vi regner med ca 10 utenlandske båter i årets Norgesmesterskap. Dermed burde vi klare den magiske grensen på 40 båter. De som måtte ønske å være med i de åpne mesterskapene i Sverige og Dan-

mark, bør melde fra snarest for å få låne båter. Det forventes av oss at noen norske besetninger legger en ferieuke til Helsingør og Mønsterås.

Aktiviteten på regattabanen er blitt større de siste årene, men lysten til å feste er blitt heller dårlig. Det var skuffende at vi måtte avlyse "20-års festen" på grunn av for få påmeldinger. Skal en klubb som vår fungere, må vi ha oppslutning til våre arrangementer. Nå må vi satse på rekorddelta-gelse på regattabanen og på "Jubileumsfesten" som vil bli arrangert i forbindelse med Norgesmesterskapet.

Vi sees på fjorden!

Åpent Norgesmesterskap **9-10-11 august**

Norgesmesterskapet vil også i år være åpent for utenlandske seilere. Ifjor deltok 7 svenske båter, hvorav 4 kom fra Örnsköldsvik i Nord-Sverige og tre fra Vestkysten. Det deltok i alt 37 båter. I år har vi fått signaler om at Örnsköldsvik-gjengen stiller igjen. Gunnar Høy har planer om å seile sin egen båt fra København til Oslo for å være med. Anders Ewert og Mikael Henriksson fra Göteborg har allerede bestilt plass på Vasholmen, så de kommer nok, men hva med alle de andre fra Vest-

kysten? Vi håper også på gjester fra Tyskland.

Regattaen vil bli arrangert av Vestfjordens Seilforening – som ifjor – og på samme bane utenfor Gåsøya ca. 10 km sydvest for Oslo. Lørdagen blir det fest i Klubbhuset for å markere at IF-Klubben er blitt 20 år gammel.

Påmeldingsskjemaer vil bli sendt til alle norske medlemmer og til klubbkontaktene i Sverige, Danmark og Tyskland. Ring eller skriv til Svein Wright for nærmere opplysninger.

Den gang og nå



Lite ante nok Tord Sundén om hvilken formidabel suksess den skulle bli, IF-en, som han hadde tegnet og ble prøvseilt for første gang utenfor Gøtenborg en februar dag i 1967. Det er ikke mange, om noen, kjølbåter som har nådd et produksjonstall på omkring 4000 og er spredt utover hele verden, slik som IF'en er. Du finner denne linjlekre båten på Sydney Harbour, på Stillehavskysten utenfor USA, i Japan, Italia, på Kanalkysten, på Wannse og i Sveits. Men først og fremst møter du den i Skandinavia, selvsagt.

Produksjonen startet i slutten av 60-årene og ble tatt inn til Norge av Gunnar Klingenberg. Den kostet i 1970 kr 45000:-, men kunne også kjøpes som halvfabrikata og man sparte da nærmere 20%. Et nevenyttig par kunne klare monteringen på ca 70 timer, og det var den gang en hyggelig timegodtgjørelse!

I 1971 kom det hele 60 båter til Norge og en gruppe aktive seilere stiftet Norsk IF-båtklubb den 16.2.71.

I Færdern dette året deltok 15 båter og i Vestfjordens høstregatta stilte hele 20 båter opp. Allerede året etter i 1972, gikk det første NM av stabelen og Knut "Skipperen" Kristiansen vant.

Men hva var årsaken til at så mange dyktige seilere satset nettopp på IF-en i begynnelsen av 70-årene? Vi lar spørsmålet gå videre til to av båtens beste ambassadører – Nils og Greta Vasholmen. Det rådet en god del usikkerhet med hensyn til trebåtens fremtid og de antar at dette var sterkt medvirkende til at topp aktive seilere som Kristian Hansen, Thor Thorvaldsen, Knut Solberg, mfl forlot Knarr, 6 m, IOD, Drake. Båten var lettseilt, den var en

mann/kone båt og den kunne også brukes til sommerens ferieseilas. Nils og Greta har mange gjeve pokaler i hylle, NM, KM seiere i Færdern, og vi våger påstanden om at få har bidratt mer til at "outsiderne" har kommet på banen, enn nettopp disse. For er det ikke ute i Bruksveien så mange av oss har fått gode råd om seil og trimming, og de har latt oss tro at neste gang, ja, da går det mye bedre. De forteller at helt frem til 77 seilte man med kryssfokk i regattaene, noe som sikkert gjorde jobben som mannskap adskillig mer attraktiv. Kanskje man burde vurdere et forsøk igjen...?

I de første årene hadde man også en gruppe av de aktive som ønsket å bruke spinnaker. Man kom frem til et kompromiss slik at noen starter gikk med og andre uten. Erfaringene gjorde at klubben bestemte seg for at IF skulle seiles uten spinnaker, en avgjørelse man i ettertid selvsagt bare må applaudere. IF'en er idag den største kjølbåtclassen – 37 med i NM og 30 i Færdern i 1990, og entypebåten er om noen måneder 25 år!

Alle båtene er like og seiler like godt uansett alder. Det var nettopp en av de eldre båtene som vant årets NM – bare den kom i svenske hender.

Ser man på medlemslisten idag finner man fortsatt mange av de som satset på båten allerede for 20 år siden, men man finner også navn som viser at neste generasjon har valgt å fortsette med IF'en. Båtene går i arv og er fortsatt å finne på startlinjen! Det ser ut til at hvis familien satser på Sundéns båt, blir man automatisk vaksinert mot "3-fot syndromet". Lar man øynene gli

over de andre båtene i den store seilarmadaen en vakker dag på Oslofjorden, eller andre steder, stusser man jo over hvilke kriterier som legges til grunn for valg av båt. Er det virkelig blitt slik at ståhøyde, salonger, akterkabin og andre innendørsfaciliteter er mest viktige når man skal ut og glede seg over sjøen og seilingen. Det gir oss en ekstra glede, å eie en båt med klassiske, vakre linjer og som også tåler mer vær enn de moderne. For hvem er det vel som går ut fra havnene når det er hvite topper utpå?

La oss heller ikke glemme alle de fine ettermiddagene, IF seiler man så gjerne alene – it's pure pleasure.

Men ingen båtclassen er levedyktig uten en inspirerende og kvalifisert ledelse, og det har vi. 20-års jubileet passerer med Svein Wright stadig på rorpinnen. En utrettelig og alltid engasjert formann, som bare skal ha et "minus" i boken, – han tar gjerne 1.premiene selv. Det er gjennom deltagelse i regattaer du best perfeksjonerer deg og det gir deg mer trygghet til å takle situasjonene i ferieseilasen. Klubben gleder seg derfor over at mange av de yngre og nye seilerne nå kommer på banen når startskuddet går. Gjennom et aktivt miljø vil nok IF-en også runde den neste milepelen i fin bøl.

Vi vet vel alle hva IF står for – men kanskje har bokstavkombinasjonen også en annen mening:

I-ngen **F**-estligere

I-ntet **F**-artsvidunder

I-kke **F**-ullkommen

men i hvertfall helt sikkert –

I-dell **F**-ormeg

Karin N 115

N 5 i godt driv i Færdern'n.



IF-regattaer, Østlandet

vi har hørt at...

Dato	Arrangør	Regatta	Bane	Ranking
MAI				
10-11	Vestfjorden	Storebrand Cup	0-3	3
22	Vestfjorden	IF-serien	FM-1	1
24-25	Oslo	Vår	0-3	3
29	Vestfjorden	IF-Serien	FM-1	1
31	KNS	Vår	0-1	1
JUNI				
01	KNS	Vår	0-1	1
07-08	KNS	Færdern'n	FM-1	
12	Vestfjorden	IF-Serien	FM-1	1
15-16	Oslo/Frognerk	Oslo Race Week	FM-2	
21	IF-Klubben	Attaché	FM-1	
22	Vestfjorden	IF-Serien	FM-1	1
AUGUST				
09-11	Vestfjorden	Norgemesterskapet	0-6	6
14	Vestfjorden	IF-Serien	FM-1	1
20-22	KNS	H M Kongens serie	FM-3	
24-25	Bundefjorden	Kretsmesterskapet	0-4	4
28	Vestfjorden	IF-Serien	FM-1	1
30-31	KNS	Høst	0-3	3
SEPTEMBER				
07-08	Vestfjorden	Jubileum	FM-2	2
14-15	Oslo	Høst	0-4	4
28-29	Nesodden	Høst	0-4	

- Brøderne Jørgensen har kjøpt enda en IF. Det blir billigere deler på den måten.
- Robert Bay, Trond Aasland, Jan Kalbjørnsen og Tore Grønvold anstrenger seg hardt for å øke tilveksten til IF-klassen. Til sommeren trenger de slepejolle med babybag.
- Olof Björland vil bli ekskludert av det svenske IF-Förbundet hvis han lærer norske IF-seilere hvordan de skal slå svenskene.
- Lise Ferner har lyst til å seile Snipe.
- Styret er sure og vonbrotnet for at medlemmene ikke ville komme på festen i mars.
- Svein Wright hadde kjellerne full av vin som han kjøpte inn til den avlyste festen. Han er ikke sur og vonbroten lenger.
- Magne Fagerhol skal ikke montere flere trimliner i år.
- Det er vanskelig å få bidrag til Medvind. Seilere kan ikke skrive.
- IF'en vokser - den blir nå avvertert som 27'.

Internasjonale IF-regattaer

01-02 juni	Åpent SM lagseilas i Ørnskøldsvik
12-14 juli	Åpent Dansk mesterskap i Helsingør
15-20 juli	Åpent Svensk mesterskap i Mønsterås
09-11 august	Åpent Norgemesterskap i Oslo
26-27 oktober	Rolling Home i Berlin

Det er mulig å låne båter; ta kontakt med Styret for opplysninger.

Klubbgensere

De nye klubbgenserne er av god kvalitet i 100% bomull og fåes i hvitt med blå trykk, eller blått med hvit trykk. Det er ingen reklame fra sponsorer! Genserne er i størrelsene M, L, XL. M passer for damer, L tilsvarer herrestørrelse 50/52, mens XL trenges av store karer. Prisen er 150:- pr genser og kan betales til: Pål Berg, Thommesens v 9 B, N-1300 Sandvika.

Pål sender deg genseren(e) når han har mottatt bankgiroen. Genserne kan også kjøpes på klubbmøter og samlinger. Husk og angi antall, størrelse og farve.

Ett parti trøjer distribueres også från Sv IF-förbundets kansli. Hör av er per tel eller brevledes.

Elin Sætre Løfsgaard og Svein Wright anbefaler genserne.



Danskene ved formann Gunnar Høy satser på hvite "trøjer". Henrick Blomé, Sverige, har bestilt.



BOTTENHAVETS IF-BÅTKLUBB

Det är åter vår på vår nordliga breddgrad. Den har kommit tidigt i år, men förefaller ovanligt seg på grund av de ishavsvindar som sveper ner över oss norrlänningar.

De flesta båtarna har dock kommit i sjön och vi har redan avverkat den första tävlingen. Vi IF-seglare har även denna säsong ett digert seglingsprogram som tillfredsställer både elitseglare och andra mindre ambitiösa kappseglare.

Lag SM IF-båt

går av stapeln redan den 1-2 juni i Ö-vik. Tävlingen äger rum i Ö-viks hamn. Utmärkta vatten för lagkappsegling. Vi förväntar oss att regionerna i riket sänder sina seglare, nu när lagsegling erhållit SM-status. Våra nordiska grannar från Danmark och Norge är också inbjudna. Då seglingarna genomföres utan spinnaker, borde de norska IF-seglarna känna sig särskilt manade att delta.

Norrlandsmästerskapen

avgöres denna sommar i Härnösand den 24-25 augusti vid HSS ordinarie regatta. En handfull seglare från Ö-vik ställer upp och kommer tillsammans med några Sundsvallsbåtar att erbjuda god kamp. Härnösands Segelsällskap

som är det 3:e äldsta i riket kommer tillsammans med ÖSS att anordna SM 1992. Norrlandsmästerskapen i år blir en god test och förövning inför SM -92.

Ulvöregattan

som traditionsenligt hålls på Ulvöarna den 18-20 juli kommer i år att sakna de seglare från distriktet som har för avsikt att delta i SM-tävlingarna i Mönsterås, då tidpunkten för de båda tävlingarna tyvärr sammanfaller. Vår förhoppning är dock att de övriga IF-seglarna mangrant ställer upp för att vidmakthålla IF-klassens bankappseglingar vid Ulvöregattan.

DM IF-båt

avgörs i år i samband med Ulvöregattan.

SM i Mönsterås

Anders Carlsson som de senaste 2 åren erövat guldmédaljen, kommer tillsammans med 5 andra hungriga IF-seglare från distriktet att delta i Mönsterås. Anders framgångar, genererar intresse för klassen vilket är positivt för regionen.

Lagkappsegling ÖSS - Vasa segelförening

Vi Ö-viksseglare har under 15 år haft

utbyte med våra grannar i öster. I Ö-vik seglas IF och när vi gästar Vasa sker tävlingarna i H-båt. Detta år äger tävlingen rum i Vasa skärgård. De båda båttyperna är ganska lika varför kampen oftast blir hård och jämn.

Business Sail Cup

Som vi redogjort för i förra Medvind, så har vi i Ö-vik anordnat seglingar för företag under våren och hösten. Detta år samlar vi 24 olika företag som seglar IF-båt. Ett utomordentligt bra sätt att sprida intresse för segelsporten och IF-båten. Det skapar dessutom som en positiv bieffekt ett inte föraktligt tillskott till vår klubbkassa.

Rolling Home Regattan i Berlin

I slutet av oktober anordnar våra tyska vänner regatta "Am Grossen Wannsee" i Berlin. Vår region har ett gott samarbete med de tyska seglarna och vi har deltagit i Berlin-regattan ett flertal gånger. Sannolikt deltagar några ekipage även denna höst när våra egna båtar vintrat upp.

Väl mött på böljan, och glöm inte att släcka akterslaget när du rundat kryssmärket!!

Per-Erik Näslund, S-1725

OSTKUSTENS IF-BÅTKLUBB

De milda vintrarna och tidiga vårarna innebär att vår seglingssäsong håller på att förlängas. Flera båtklubbar har tidigare lagt sjösättningen 2 veckor de senaste åren. I år har det blivit extra hektiskt då båtmässan lagts senare än vanligt. Vi i styrelsen har därför svårt att hinna med i svängarna med utställning, vårutskick, påskfirande och värrustning.

Båtmässan

Konkurrensen mellan de olika klassförbunden är knivskarp. Hela 35 klassförbund försöker övertya besökarna att just deras klass är den som har framtiden för sig. Det är därför viktigt att vara med och synas och vi gör det under slogan **If you sail, sail IF**. IF-klassen har nu fått välförtjänt gott rykte. Vi är ett av de största förbunden vad gäller medlemmar, vår medlemstidning är den exklusivaste och SM drar lika många startande som tex H-båtklassen och dessutom är det riksspridning på deltagandet. Men framför allt så märks vi på sjön. Det seglas IF-båt överallt och i alla väder.

Efterfrågan på begagnade IF-båtar är stor och jag får ständigt påringningar med förfrågningar om jag vet om det finns båtar till salu. Priserna på IF-båten verkar ha stigit 5.000 kr i år även om ett par dumpningar förekom vid båtmässan, vilket tillfälligt påverkade priserna på båtar som utbjöds i vår mässgästbok. Vi har ännu inte fått någon rapport men känner på oss att det blivit en hel del nya medlemmar.

Nästa år fyller IF-båten 25 år och vi måste ta oss en ordentlig fundering på om vi inte skall försöka ställa ut en IF-båt på mässan, varför inte IF nr 1. För detta krävs många frivilliga krafter och ekonomiska insatser av förbundet. Kanske kan vi göra några samarrangemang med våra kära ärkerivaler Folkbåtarna, som firar att äldsta folkbåten blir 50 år.

Program för kommande säsong

Säsongen 1991 fortsätter **Stockholm cup** som vanligt. Dessutom startar vi i år en **Ostkustranking** för att vi skall locka seglare från de olika eskadrarna att mötas. Efter två seglingar på hemmavatten i Häfringebukten, Uppsala resp Stockholm Saltsjön träffas vi för gemensamma seglingar i september på S Björkfjärden i Mälaren två helger. Givetvis kan Du delta även i andra seglingar på bortavatten, men endast fyra regattor räknas. Den som segrar i denna ranking får ett rejält resebidrag till SM följande år. Om segraren inte ställer upp i SM går resestipendiet vidare till tvåan etc. Ostkustmästerskapen avgörs som vanligt på SSS höstseglingar.

I Stockholmsserien ingår i år även SSK:s jubileums regatta, en distanskappsegling på Mälaren med efterföljande fest.

Lidingö Runt seglas i år senare än vanligt men det innebär säkert ett extra stort deltagarantal. På Lidingö-runt var

vi näst största klassen efter Express-klassen förra året. Men det är gott om plats för fler. Numera startar vi bland de sista klasserna, så vi slipper trängas med en massa konstiga flytetyg i olika klasser före start.

På **Geffotsregattan** kommer vi i år liksom i fjol att segla utan spinnaker för att få fler familjebesättningar och mindre erfarna att delta. Förra året hade vi verkligen roligt i jämna seglingar och det visade sig att våra kvinnor uppskattade att få vara med och slippa spinnakersegling. Denna regatta är dessutom känd för sin kräftsiva på utedansbanan och vådliga femkamp mellan besättningarna på nattkröken. De som varit med på denna segling kommer alltid tillbaka.

Libertus Race seglas på segelbåtens dag med start och mål inne på Strömmen mitt i Stockholms city inför stor publik. Ett viktigt och roligt tillfälle att visa upp vår aktiva klass.

I maj har vi bla **segelmätning**, en **trimkväll** i Ekhagen hur masten och riggen ställs in. Detta kan alla IF seglare kan ha nytta av oavsett om de är familjeseglare eller har kappseglingsambitioner.

Onsdagsseglingar har vi i Ekhagen fram till midsommar och för intresserade är det bara att ringa och anmäla sig till nedanstående. Det är ett bra tillfälle för dig som vill få tips eller hörja med att gasta eller kolla in IF-båtar. Vi räknar med att ha minst 3-5 IF-båtar där.

Nytt för i år är också att vi för varje tävling har en kontaktperson som hjälper till med upplysningar, tillfälliga hamnplatser, tar emot intressanmälningar från de som vill gasta och förmedlar dem till de som behöver besättning. Du som är på tillfälligt besök i stan och vill segla kan också ringa Christer eller Rune*) så får vi se om det går att ordna. Studerande i Stockholm mfl som vill bli IF-gastar är vi mycket intresserade av.

Vi har tidigare försökt ordna bredd- och familjeseglingar men dessa har fått ställas in pga bristande deltagarintresse. Om någon har nya friska idéer mottas dessa tacksamt och vi söker folk som kan få fart på breddseglandet, eskadersegling etc.

Vi har fått en förfrågan från Skovshoveds sejlklubbs seglarskola om att de vill låna tre IF-båtar i Stockholm mot att vi får låna tre båtar av dem. Aktuell tid är 29 juni–20 juli. De danska båtarna ligger norr om Köpenhamn. Vi har mycket kort om tid att hitta intresserade som inte redan planerat sin semester, så det är tveksamt om det går att ordna i år. Du som är intresserad i år eller nästa år kan kontakta oss.

Program

6 maj Regelkväll, kl 18.30–21.30. Zetasalen, ABF-huset, Sveavägen 41, Stockholm. Ordnas av St. seglarförbund. Inträde 30:- kr.

Anmäl gärna dig till Seglarförbundet innan den 26 april, 08-6639030.

14 maj Segelmätning, Vikingarnas klubbhus på Hundudden, kl 19.00, tel.anmälan*).

16 maj Trimning av masten, segel etc, kl 18.00. SM-trean Jan Carlsson delar med sig av sina erfarenheter i SS Vegas hamn, Ekshagen, tel.anmälan*).

26 maj Improviserade träningsseglingar, SS Vegas hamn, Ropsten precis norr om Lidingöbron kl 10.00 tel.anmälan*).

Onsdagsseglingar 15 maj–13 juni, kom med eller utan båt ca 17.30. Tillfälliga hamnplatser kan ordnas, tel.anmälan*).

*) tel.anmälan till Christer J 08-276617 eller Rune L. 08-963616

IF-cupen

18 maj Ornö Runt (1)
25 maj Lidingö Runt (1)
1–2 juni SSK Jubileum (1)
15–16 juni Vikingaregattan DM (3)
17–18 aug Gctfotsregattan ej spinn (3)
31 aug Libertus Race (1)
7–8 sept ÅSS Öppna (3)
14–15 sept SSS, Rasta (3)

Ostkustrankingen

25 maj Lidingö Runt, distans
2 juni Broken

8–9 juni Upplands IF – DM
17 aug Arkö Runt
17–18 aug Ekolnregattan
7–8 sept ÅSS Öppna
15–16 juni Vikingaregattan
14–15 sept SSS, Rasta

De fyra bästa regattorna räknas. Plats-siffermetod.

Närmare upplysningar får Du i kappseglingsskalendern som vi skickar ut.

Slutligen hoppas vi att många OIF:are ställer upp på SM i Mönsterås i mitten av juli. Du som är intresserad kan ringa så kanske vi kan ordna en gemensam tillsegling.

OIF:s styrelse 1991

Ordf Rune Lagerqvist, 08-963616
V ordf Stig Lidéhn, 0155-34712 tekn exp, kontaktman Häfringebukten
Sekr Christer Johansson, 08-276617
Kassör Lars Frisk, 08-257315
Klubbmästare Lars-Göran Mattsson, 08-7616198

Ledamot Christer Wallsten, 018-381391, kontaktman Uppsala
Suppleanter:

Bo Andersson, 021-118877. Kontaktman Västra Mälaren
Bengt Linnman, 08-6603129
Göran Karlsson, 0155-30369
Lars-Göran Ericsson, 08-929429

OIF:s adress: c/o Rune Lagerqvist, Villavägen 31 B, 19146 Sollentuna.

Rune Lagerqvist

VÄSTKUSTENS IF-BÅTKLUBB

Torsdagsträning

Under tre torsdagar i maj, den 16/5, 23/5 och 30/5 kör vi konsten att segla en IF snabbare, högre och taktiskt bättre.

Utbildningsmajorer blir: Anders Brunström – bla Svensk mästare i IF med gedigna kunskaper i ämnet och med stor pedagogisk förmåga, Anders Ewert – bla Norsk mästare i IF med lång erfarenhet, mycken kunskap och ett utomordentligt sprudlande humör.

Preliminärt program

Tider: 18.00–ca 21.00.

Plats: LSS.

16/5 Inställning av rigg på en båt, segla lättvindskotat, segla mellanvindskotat, segla hårdvindskotat, slöra och länsa.

23/5 Startträning (videofilmas).

30/5 Ett antal kör runt en kort-kort olympiabana för att få fram typiska situationer (videofilmas).

Mellan cirka 20.00–21.00 tar vi en fika i LSS klubbhus, tittar på video och diskuterar vad som egentligen händer.

Ett trimningshäfte delas ut i samband med kursen.

Du är välkommen med eller utan egen båt.

Intresseanmälan (före den 18 april) endera till: Bengt Cederblad, tel 295808, Anders Brunström, tel 191493, Anders Ewert, tel 281770.

Tisdagsseglingar och Längdrag (LSS)

Alla nybörjare, nyinflyttade, seglingsintresserade och gamla räv... kom till Längdrags SS tisdagsseglingar. Först seglar vi och sen dricker vi kaffe med lite eftersnack. Tisdagsseglingarna kommer även i år att seglas utan spinnaker. Har du en IF så tag med den. Har du ingen båt, kom själv.

Vårserien: 7/5, 14/5, 21/5, 28/5, 4/6, 11/6. 1:a start 18.30.

Höstserien: 13/8, 20/8, 27/8, 3/9, 10/9, 17/9. 1:a start 18.30.

Anmälan före start.

VIF:s styrelse 1991

Ordf Christina Grimpe, 0303-80408
V ordf Bengt Cederblad, 031-295808
Skr Alf Andersson, 031-291971
Kassör, Kapps ansvarig Per Osvalds,
031-416103
Suppl Göran Ejdeling, 031-288022
Suppl Anders Brunström, 031-191493

Tjörn runt 1991

IF-båten största klassen i årets Tjörn Runt

Det är rubriken vi vill se i alla tidningar i sommar (att Big T skall vara med har vi redan läst).

Inför IF-båtens 25 års-jubileum 1992 tänker vi mjukstarta redan i år med att manngrannt ställa upp i Tjörn Runt. Ett "Get together" för oss IF-are är planerat.

Samla besättningen, snacka lite taktik, olja vinscharna och skotrottorna och kom till Stenungsund den 17 augusti, med eller utan spinnaker. Har du några frågor kan du ringa till: Christina Grimpe, tel 0303-80408 eller Stenungsunds SS, tel 0303-71352.

Göteborgsmässan

IF monter på 1991 års båtmässa i Göteborg fick en attraktiv placering mitt i publikströmmen. Per Osvalds fina bildmontage drar uppmärksamheten till sig så det är inte bara IF-seglare utan alla seglingsintresserade som stannar och kommenterar de klassiska linjer som vi anser är våra. Annars var mässan i år en ganska matt tillställning klämd mellan Guldkriget och konjunkturprognoserna. Nästa år är jubileumår, IF-båten fyller 25 år. VIF har blivit lovad möjlighet att ställa ut en fullt riggad båt. Skulle detta projekt kunna genomföras blir det första gången sedan 1978 som IF-båten visas "live" på Göteborgsmässan.

Bengt Anvenius
IF 1506



VIF:s monter på Göteborgs båtmässa 1991. Kristina Grimpe tar över roddet i VIF i år och Bengt Anvenius lämnar styrelsen efter 10 strävsamma år.

VIF-cupen 1991

Datum	Arrangör	Sista anm.dag	Telefon
20/5	GKSS Vårregatta	15/5	031-299040
1-2/6	Längdrags SS Vårregatta	28/5	031-291617
8-9/6	Älven, Sjösportens dag		
15-16/6	DM IF, Längdrags SS	Separat inbj.	031-291617
6-10/7	GKS Marstrandsregattan	26/6	031-289040
4/8	SS Frams Framnäsdagen	1/8	031-142509
17/8	Stenungsunds SS Tjörn Runt	31/7	0303-71352
7-8/9	Längdrags SS Höstregatta	3/9	031-291617
21-22/9	Björlands Kile, Näst sista, sista chansen	16/9	031-548383

Bekväma tipsrutan

Ett forum för den bekväme och uppfinningsrike

Bidrag mottages tacksamt av Medvind's redaktion.



Tre kärlekar

Varje seglare har tre kärlekar – minst. Båten, flickan och sig själv. Ordningen dem emellan torde vara individuell men båten kommer nog först för de flesta. Vi gör ett "hemma-repotage" hos seglaren, modellbyggaren och guldsmeden Gunnar Wahlberg i Härnösand. Hans kärlek till henne (varför kallas en båt för hon? Är det för att hon kan vara nyckfull eller är det bara för att hon är älskad?) började tidigt. Hon var en namnlös, helt egenartad dam, tillverkad av Gunnars far i början av kriget och med det bestämda kravet: Lättrodd! Hitler, sin tids Saddam, hade ju ställt till det så att vi inte fick bensin. Återstod bara att ro. När kriget var över och far fått motorbåt fick Gunnar segel till namnlösa damen. Men det var länge sedan. Nu finns hon bevarad i minnet, fotoalbumet och som en tjugig liten modell i skala 1:35.

Nästa måltavla för Gunnars kärlek hette Katja. Hon var ursprungligen en 30 kvm skärgårdskryssare. Ågaren hade sålt blykölen till skrot och skrovet, som var i ett bedrövligt skick, hade han lämnat på varvet. Gunnar fick köpa det av varvschefen för 100 kronor. Segel köptes på pantbanken (!) där en pank seglare inte löst ut dem. Bröderna Byströms verkstad på Styrmansgatan gjorde en plåtlåda som fylldes med skrot och betong och fick vara köl. Renove-

ringen tog hela vintern. Själv högg jag en gran som blev mast, säger Gunnar. Med henne polade jag åren 1951–55. Hon såldes till en jänte som fraktade henne till Storsjön. Huruvida hon där hade någon kontakt med Storsjöödjuret är oss obekant.

Kärleken är bestående, endast föremålen växlar och efter den manbarhetsrit som lättsinnigt kallas lumpen var Gunnar mogen för nästa famntag. Hon hette Matilda efter Harry Belafonte och hade nr 23 och var av släktet Neptunkryssare. När Härnösands segelsällskap samma år fyllde 100 år var det stor regatta med SM för Neppare. Min första, säger Gunnar, vi blev 14:e båt av 21. Evert Taube sjunger i sin visa "Första kärleken så söt som socker kan den vara, andra kärleken är tröst, den tredje är handelsvara". Så helt naturligt sålde Gunnar sin tredje kärlek hösten 1961.

Våren 1962 var det färdigt igen – en ny Matilda. Även hon en neppare med nr 171 och inköpt i Sundsvall. Med henne vann jag en etappseger i SM på Ulvöarna 1964. Vi slutade som sju. När jag frågar varför han inte kom bättre i slutprotokollet suckar Gunnar djupt. "Du förstår vi gick inte i mål i en av seglingarna. Vi vände några meter före mål och gick hem. Vi trodde vi gått i mål men målbojen hade draggat och

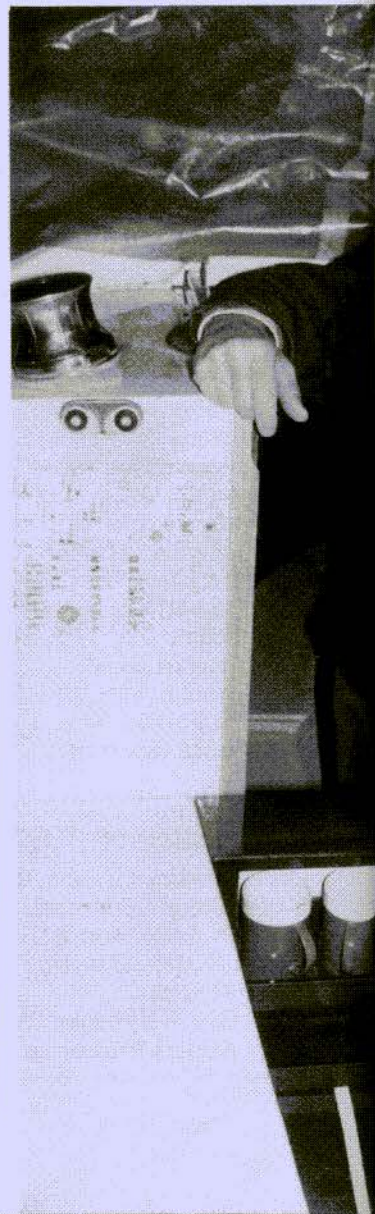



den signal vi hörde gällde båten före oss. Först i land fick vi beskedet. Där rök minst en bronsmedalj." Det blev tyst i rummet. Förståeligt. Jag väntar tills Gunnar tar till orda igen. "Jag sålde henne 1970, då hade vi varit över till Wasa två gånger Matilda och jag." Vad jag älskade henne, säger Gunnar och smeker modellen över låringen.

Under några år var Gunnar båtlös samtidigt som han kappseglade mer än någonsin. Nu som gäst på Herman Ramströms IF 582 med namnet Nilla. Seger i Ulvöregattan, 18:e båt av 65 på Lidingö Runt mm. När Herman köpte ny IF övertog Gunnar Nilla som döptes om till – Matilda (vad annars).

Som IF-seglare i egen båt vann Gunnar bla IF-klassen i Wasa segelsällskaps jubileumsregatta när denna ärevärdiga klubb fyllde 100 år.

Gastbrist gjorde att Gunnar inte längre tävlar med egen båt. Sedan 1982 gästas han på IF 709 Karibet, ägd av Christer Westman. Otaliga klubbmästerskap har det blivit sedan dess.

Pokalerna och plaketterna imponerar verkligen men mest fascinerad blir jag av de detaljrika modellerna i skala 1:35 som Gunnar gjort. En modell av var och en av sina kärestor. Den sista IF-Matilda trivs gott bland sina föregångare. (Tänk Er grabbar, om Ni skulle ha fotografier av alla Era flickvänner uppsatta i bokhyllan. Tror Ni Er sista käresta skulle tolerera det? – Sällan!) De små modellerna är som smycken och det bör de vara när tillverkaren i det civila är guldsmed.

Efter att ha beundrat modellerna ännu en stund kommer jag fram till det besöket verkligen gällde – LÅDAN. Gunnars egen konstruktion för att bekvämt och lättåtkomligt förvara matsäcken under seglingen. Lådan går också att sitta på. En av de trevligaste sittplatserna i en IF-båt är ju nedgången till ruffen. Fötterna på lösa steget, men aj vad det skär in i rumpen! Med Gunnars låda inga problem! Lådan framgår bäst av foton och skiss. Lycka till med snickrandet!

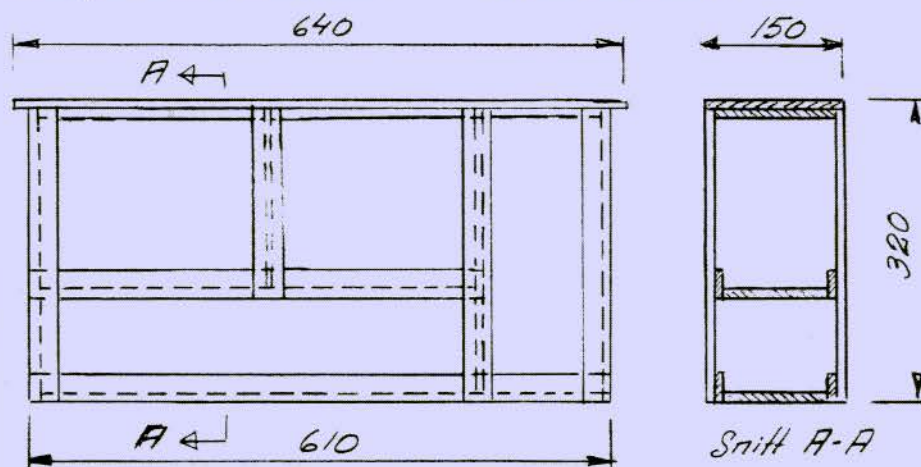

Gunnars matsäckslåda.

SYDSVENSK IF-BÅTKLUBB

Vår på nytt i söder!

Även i år blev det en mild vinter för oss i Sydsverige. Mars månad innehöll, på samma sätt, som under förra året, många varma dagar och hela påsken bjöd på hyfsat väder. För flera av våra medlemmar innebar detta tidig sjösättning, om inte i mars, så ändå i början av april. Om det fortsätter så här med varma vintrar, kommer vi snart att kunna förlänga vår seglingsssäsong med någon månad.

Vinteraktiviteter

Trots den korta vintern hade vi tid med en del aktiviteter. Den 10 december träffades vi i RHSS klubbhus vid Rååkeroken för att diskutera den närmaste tiden framöver. Vi bestämde, att vi i början eller mitten av mars skulle försöka arrangera ett seminarium i ämnet taktik och strategi på kappseglingsbanan.

Taktikseminarium

Den 9 april fyllde vi, alla 22 stycken rorsmän plus gästar, lokalen Spoletorp i Lund för att lyssna till seglingsläraren och tränaren Anders Larzon från Ängelholms Seglarymnasium och Båstads Sport & Yachting Club. Vi fick lära oss mycket om vind, ström och konkurrenser och att det är mer givande och vänligare mot plånboken att segla den rätta vägen än att köpa nya segel.

Årsmötet

Årets årsmöte avhölls den 9 april i RHSS klubbhus vid Rååns åkrok. Åtta medlemmar hade hörsammat kallelsen. Förbundets vice ordförande, som tillfälligtvis var på besök i regionen, hade också blivit inbjuden och deltog i mötet.

Styrelsen för innevarande verksamhetsår fick följande sammansättning:

Ordf Göran Lundblad, IF 1406 "Nadja"

Sekr Marek Janiec, IF 829 "Ingela"

Kassör Bengt Friberg, IF 180 "Bolero"

Medlem "utan portfölj" Lars-Erik

Persson, IF 1871 "Libell"

Medlem "utan portfölj" Bengt Rask,

IF 2317 "Veronica"

Medlem "utan portfölj" Nils Lager-

wall, IF 2613 "Orion"

Till revisorer valdes Olle Olsson, IF 2165 och Bo Wallén, IF 2624 "Kajsa" och till valnämnd Rikard Roth, IF 1629 "Nina", Olle Olsson och Peter Jorisch, IF 2119 "Bellerito".

Från IF-båtförbundets ordförande Hans Ögren hade vi fått översänt preli-

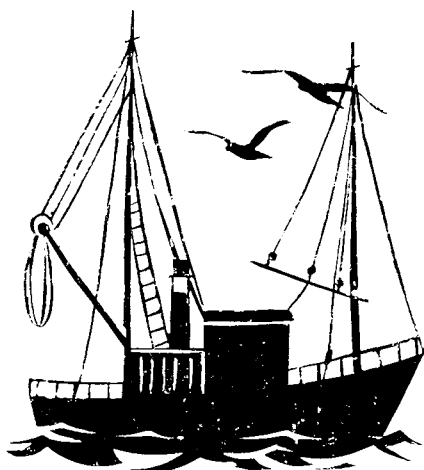

minära protokoll från förbundets och Nordiska IFRA:s årsmöten i Stockholm. Eftersom Henrik Blomé hade varit närvarande vid båda dessa möten och nu var tillgänglig för SSIF:s medlemmar, fick han stå till svars för förbundets styrelse.

Kommande seglingsssäsong

SSIF-seglare i Öresundsregionen har nära till Danmark. Där finns det både öl, brännvin och många IF-båtar. Den törstige IF-seglaren har möjlighet att inhandla de två förstnämnda flytande objekten till rimligt pris och även på lördagar medan den, som är intresserad av att kappsegla, har flera fina tillfällen. Köpenhamns Amatör Sejlklubb står, som förr om åren arrangerar för sina "IF-stevene", ett på våren och ett på hösten, då över 20 IF-ar brukar tävla på olympisk bana. Dessutom har årets upplaga av de danska mästerskappseglingarna, som i år också seglas i Öresund, för första gången i historien öppnats för andra nationers IF-båtar. Tyvärr kolliderar i år de danska seglingarna med både det svenska lag-SM-et i Örnsköldsvik och IF-SM i Mönsterås. Så det blir nog svårt för oss skåningar att skrapa ihop ett lag, och den, som vill segla sin IF-båt för både danskt och svenskt mästerskap måste ta lastbil till Mönsterås för att hinna.

På den svenska sidan finns två fina kappseglingstillfällen, nämligen Lomma Pokalseglingar i början av maj och Skåne DM i regi av Limhamns Segelsällskap månadsskiftet augusti-september. Tyvärr är Sverige inte (ännu?) så attraktivt för de danska seglarna, så vi får nog räkna med ett mindre antal båtar i starterna. Men vi kämpar för framtiden. I förra årets distriktsmästerskap seglade drygt 20 procent av våra medlemmar!

Billigt att börja kappsegla

I årets nummer 3 av tidskriften "Segling" kan man läsa att vid Göteborgsmässan hade Expressförbundet i sin monter byggt upp en utvecklingstrappa för kappseglare. Denna visar, att det i början endast är besättningens (brist på) träning och (o)förmåga, som faller utslaget. Det är först, när man börjar slåss med toppseglarna, som materialet har betydelse.

Så du som är nybörjare och vill börja kappsegla, börja *inte* med att köpa nya segel. Satsa istället på att lära dig seglingens teknik, taktik och strategi genom att segla med de segel du redan har. Och om du har möjlighet, segla där andra IF-båtar seglar.

För det är genom segling mot samma båtar man snabbast lär sig segla! Det kostar endast din fritid, och den har du ju avsatt för att segla din IF!

Kappsegla där det bjuds! Segla med på klubbkappseglingar och speciella arrangemang! Du kommer säkert alltid att hitta någon med liknande (o)rutin, som du kan tävla mot. Du kommer att upptäcka dina fel och brister och bli sporrade av den framgång, som alltid kommer.

Du kommer att bli allt skickligare, och så småningom kanske så skicklig, att en investering i nya segel inte blir bortkastad. . .

LYCKA TILL!!!

Hjälp till intresserade nybörjare

För att hjälpa orutinerade men intresserade IF-seglare att komma igång, framför allt i de olika klubbarnas vecko-kappseglingar, har SSIF på sitt årsmöte beslutat erbjuda dessa hjälp med grundtrim och goda råd, vilka delges av mera rutinerade rorsmän. Dessa står till förfogande i alla Öresunds större båthamnar och finns uppräknade i årets upplaga av SSIF-s årsmötesprotokoll.

Nya medlemmar

Sedan förra året SSIF vuxit med tre. Sju nya medlemmar har tillkommit och fyra har avslutat sitt medlemskap. Men det finns fortfarande en stor rekryteringsbas i regionen. Med hjälp av bland annat sjöfartsverkets register har hittills ytterligare cirka femtiofem IF-båtar identifierats, vars ägare ännu inte är medlemmar i SSIF.

Marek Janiec, IF 829 "Ingela"
Sekreterare SSIF

IF-båtens akilleshä!

Nästa år firar IF-båten sitt 25-årsjubileum. Detta innebär, att de flesta IF-båtar har blivit litet till åren, och att vissa ålderskrämpor har börjat visa sig. En av dessa är sprickan mellan skrovhalvorna i fören. En annan, och den allvarligaste, är att undervantens röstjärn har brustit på flera båtar. Det får som följdfeffekt att masten bryts eller blir förstörd med efterföljande höga reparationskostnader för båtägaren.

Undervantens röstjärn består av M8 öglebultar i syrafast stål. Detta torde vid första överslaget vara tillräckligt, eftersom ett 4 mm vant har brottlasten cirka 1300 kp och öglebulten mycket mera, cirka 2300 kp, om den är av hyfsad kvalitet med påvalsad gänga och cirka 1600 kp om gängan är skuren. Med öglebulten går ändå av på en del båtar.

Om man studerar öglebultens infästning i däck, ser man, att undervantet blir riktat cirka 15 grader från bultens riktning. Detta innebär, att bultens ögla kommer att utsättas för en tvärkraft, som är cirka 25 % av vantets dragkraft. Denna tvärkraft förorsakar dessutom ett böjande moment i bulten. Detta kan iakttas med blotta ögat eftersom avplockade undervantsröstjärn ofta är böjda.

Tillsammans med det faktum, att vantet utsätts för belastningsväxlingar vid segling, är det detta böjande moment, som är boven i dramat. Vid böjande påkänning fördelar sig spänningen i en triangelfördelning, vilket innebär, att bultens yta i tvärkraftens riktning kommer att utsättas för dubbla spänningen i förhållande till spänning-

ens medelvärde. Dessutom bildas en spänningskoncentration (en stegformad ökning av spänningen) där gängningen börjar, speciellt om gängan är skuren.

Det är just, där gängningen börjar, som bulten brukar gå av. Belastningsväxlingarna och den höga ytspänningen orsakar till slut en spricka i godset, och sedan är det bara en tidsfråga innan bulten går av.

Om du har beslutat dig för att byta dina undervantstjärn bör du iakta följande:

1. Välj öglebultar av god kvalitet och med påvalsad gänga. Kallvalsning av gängan ger en mindre brottsanvisning än en skuren och ger genom valsningen dessutom ett starkare material i själva bulten. Kontrollera bultens brottlast i datablad från leverantören.
2. Gängan bör vara så kort som möjligt, dvs den skall precis räckta till för att muttern skall kunna dra fast bulten ordentligt. Då kommer gängans början så långt ner, att materialet i däckets förhoppningsvis har avlastat alla tvärkrafter (och därmed alla moment).
3. Det gamla hålet bör plastas igen med glasfiberspäckel (hårt!) och borras upp igen. Hålet skall vara borrat så smalt att bulten nätt och jämt går i, dvs att den måste skruvas igenom. Då kommer däckets att avlasta alla tvärkrafter.

4. Spänn fast bulten ordentligt, så att bulthuvudet sätter sig ordentligt i däckets. Förspänn med större kraft än vad vantet utsätts för när du seglar, så lyfter aldrig huvudet från däckets. Kontrollera och efterspänn några gånger under säsongen.

De bultar, som Fretus (fd Marieholms Båttillbehör) levererar, uppfyller inte kraven enligt punkt 1 och 2 ovan. Gängan är skuren (som på de ursprungliga bultarna) samt går längre upp mot huvudet än på de ursprungliga. Dessutom kan leverantören ej leverera några tekniska uppgifter.

I Danmark finns enligt uppgift från vårt danska broderförbund en leverantör, som levererar bultar med påvalsad gänga. Dessutom har Artekno's H-båtar samma typ av öglebultar som röstjärn, så de eller deras reservdelsdistributör bör kunna kontaktas i ärendet.

Enligt uppgift från vårt danska broderförbund har fem danska IF-båtar råkat ut för röstjärnsbrott i Sverige har jag under de senaste åren lärt känna två fall, Carl-Gustav Lindhs 6:a och Göran Ejdelings "Svea". Tekniska kommittén borde göra en undersökning bland medlemmarna för att utröna problemets omfattning.

Och för att inte utsätta sina nya (eller gamla) röstjärn för onödiga påfrestringar kan man dessutom iakta följande:

- Ha inte onödigtvis hårt spända undervant, när du seglar bidevind mot stora

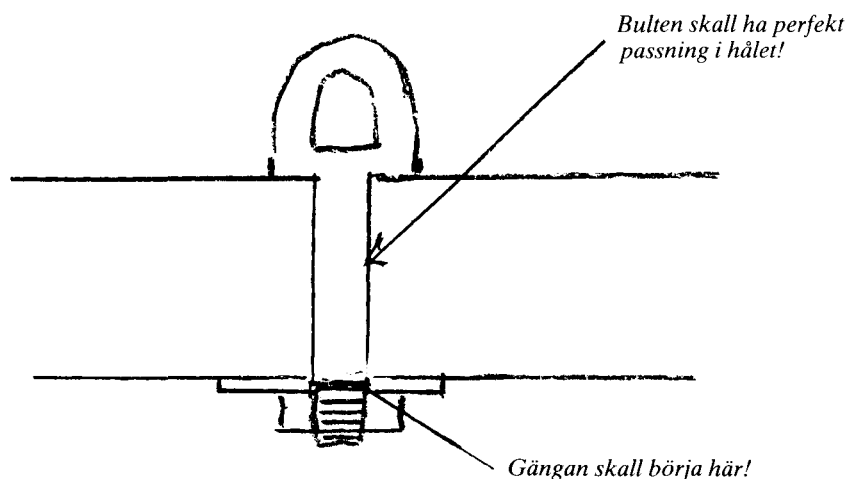

och/eller branta vågor. Tänk på att hård skotning och hård kickning också spänner undervanten.

- Om du byter undervanten (eller alla vant i båten), välj wire typ "Dyform", som har lägre töjning än konventionell stagwire. Då kan du minska förspänningen i samma förhållande, vilket röstjärnen och hela båten mår bra av.

Marek Janiec, SSIF
IF 829 "Ingela"

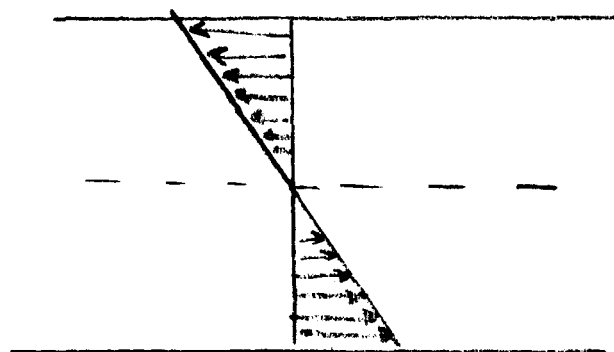

Ett tvärsnitt spänningsfördelning vid böjande belastning.

Sammanfattning av årsmötesprotokoll

fört vid årsmöte med Svenska IF-båtförbundet i Stadiontornet Stockholm, lördagen den 8 dec 1990.

Till mötet hade kommit 16 röstberättigade medlemmar. Nio från OIF, tre från BIF, två från vardera SOIF och VIF. Sju poströster hade ingivits.

Val av styrelse för två år: Hans Gilliusson andre suppleant nyval.

Årsavgiften 1991 skall vara 125:- kronor.

Kommande års verksamhet diskuteras. Förslag framfördes om eskadersegling från Stockholm till Mönsterås. Sponsring diskuterades för och emot. Helt klart är att den sponsring som sker

genom annonser i Medvind är acceptabel.

Jubileumsåret 1992 (IF-båten 25 år – Folkbåten 50 år). Stor aktivitet önskas vid "Allt för sjön" -92. Frågan om försäljning av lotter med utställningsbåten som vinst utreds av Rune Lagerqvist. OIF står för de praktiska arrangemang-

50% kostnadstäckning för resor m m upphävs. Regionerna får lämna bidrag efter eget gottfinnande. I samband med inbjudan till Lag-SM informeras om möjlighet till bidrag.

Christer Wallsten fick i uppdrag att för förbundets räkning delta i Olympiatravet.



Gunnar Thunberg, Rune Lagerqvist, H Blomé, Christer Johansson, Anders Fastesson.



Ögren och Blomé.

Får vi presentera



Hans Gilliusson ny i styrelsen

Hans började kappsegla 1976 som gäst på Christer Westmans IF 709. Egen IF nr 1981 har han seglat sedan sommaren 1978. Hans har varit revisor i Bottenhavets IF-båtklubb och sekreterare åren 1986-90. Nu är han invald som suppleant i förbundsstyrelsen.

Välkommen Hasse!

en vid utställningen. Särskilt nummer av Medvind ges ut i anslutning till mäs-san. Särskild arbetsgrupp tillsätts vid möte vid SM i Mönsterås.

Sture Carlsson arbetar med aktivering av verksamheten inom SOIF.

Ordf uppmanade regionerna att sända kopia av årsmötesprotokollet till förbundet.

Allt tryck som går ut skall ha "Medvind" logotype och räknas som ett nummer av tidningen. Medvind går normalt ihop ekonomiskt med hjälp av annonser. (När skaffade Du en annons till Medvind sist?)

Lag-SM 1991. Tidigare beslut om



Jan Carlsson,
Sture,
Jan Hermelin.

IF-SM 1991 i Mönsterås. Sören Svensson presenterade platsen och förberedelserna. Turn up måndag 15 juli, tävlingar 16-19 med körschema 2121. Plats har bokats i kommunal stugby på Oknö. Moderna stugor med sex bäddar. Veckopris 2300:-.

Tröjor med tryck, dekal m m. Förslag tas fram av Rune Lagerqvist och Christer Johansson.

Ordföranden förklarade mötet avslutat och tackade de närvarande för den konstruktiva diskussionen.

Vid protokollet

Harald Öhman

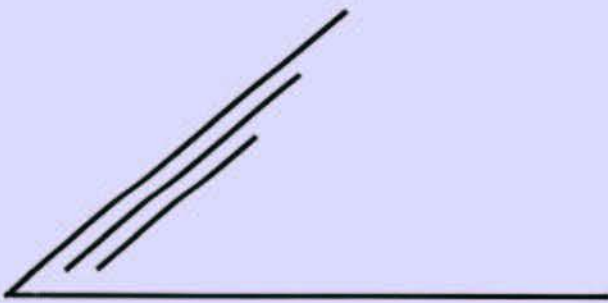

*Sören Svensson berättar om
förberedelser för SM i Mönster-
ås, Blomé lyssnar.*



*Bengt Anvenius, Gunnar Thun-
berg, Rune Lagerqvist.*

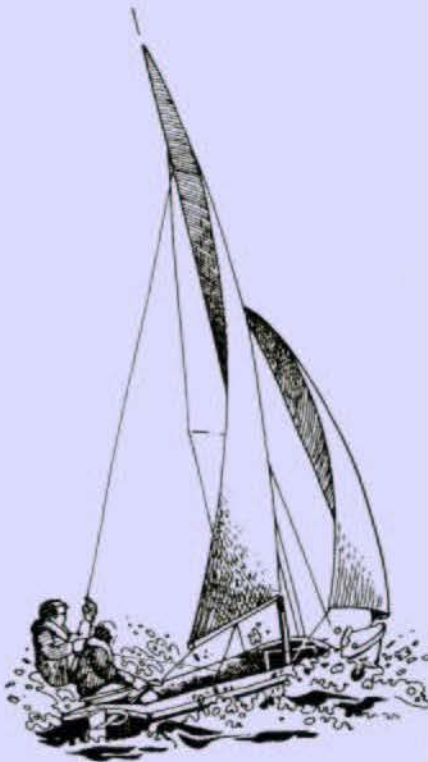

Oplevelser ved et maste haveri

14 dage før Sjælland Rundt oplevede jeg det vi alle frygter, nemlig tursejlads, hvor to både mødes på skærende styrbord/bagbord kurser, og hvor bagbord båd vil gå klart agten om styrbord båd, hvis den holder sin kurs, ken hvor ror-gænger på bagbord båd bliver distrahe-ret og bagbord båd luver op, og det få bådlængder før passage med uundgåelig kollision til følge.

For mig var resultatet blandt meget andet, at BB topvant blev sprængt og masteprofilet blev skrællet op ved ind-fæstningen af BB topvant på mast, det-te punkt blev flyttet ca. 6 cm. ned ad

masteprofil, dvs., at masten var kaput.

Nu var det store spørgsmål "hvad nu??, kan Sjælland Rundt, DM90, sommertur og eventuelt resten af sæso-nen reddes".

Forsikringsmæssigt gik sagen glat, idet bagbordsbåd gjorde ret for sig, og dens forsikringselskab påtog sig at er-statte skaderne.

I forbindelse med kontakt med både-bygger og masteleverandører, kom det frem at røstjernsboltene på IF-båden oftest er årsag til mastehavari, idet ge-vindet, der er slået (skåret) og ikke rul-let på, er årsag til træthedsbrud, og der-for blev det kraftigt anbefalet, at disse røstjernsbolte skiftes, når de er mellem 5-10 år gamle og, at der er stor fare for mastehavari, selv ved sejlads i mellem-luft, når røstjernsboltene er mere end 10 år gamle.

Samtidigt kom det frem, at stående rig som top- og undervant og forstag heller ikke bør være mere end 10 år gamle. I disse tilfælde er der dog inbyg-get et advarselstegn, idet wire incl. ter-minaler begynder at krybe, dvs. bliver længere, så det er nødvendigt at justere vantskruer for at holde rigspændingen inden, at kordelerne knækker og wiren bryder.

Udskiftning af stående wire med ter-minaler er normalt ikke noget pro-blem, idet de fleste riggere har valse-maskine så terminaler kan monteres på wire, men røstjernsbolte har kun kun-ne skaffes fra Marieholm tilbehør i Sve-rige, nu kan røstjernsbolte fås hos: Nordbjergs Værft i Skovshoved, og det endda til fornuftige priser.

Ved kontakt til andre IF-bådejere kom det frem, at den danske mastefab-rikant John Mast ikke kunne levere en mast med salingshorn, af bevægelig ty-pe, og det har John Mast forsøgt at løse ved at fjerne den ene af de to bolte, der holder salingsshorene så disse slasker og dermed er bevægelige. En sådan frem-gangsmåde er uansvarlig og helt uak-septabel. Så var der kun mulighed for en mast fra "Seldèn, Sverige eller "Proctor, England, som tidligere har leveret master til det nu nedlagte Ma-rieholm Værft.

Proctor Ltd har ingen forhandler/re-præsentant i Danmark, men en repræ-sentant i Göteborg, Sverige (Proctor Sweden, Postjärneveg 1, 41708 Göte-borg, tel 009-46-31 510387), og her hav-de man på daværende tidspunkt 1 uges leveringstid, medens Seldèns repræ-sentant i Danmark, Münter Marine A/S, Havde en IF-mast på lager, så den valgte jeg.

Den 29. juni 1990 fik jeg båden tilba-

Helsingør Amatør Sejlklub og IF · klubben indbyder til åbent Danmarksmesterskab for IF'ere

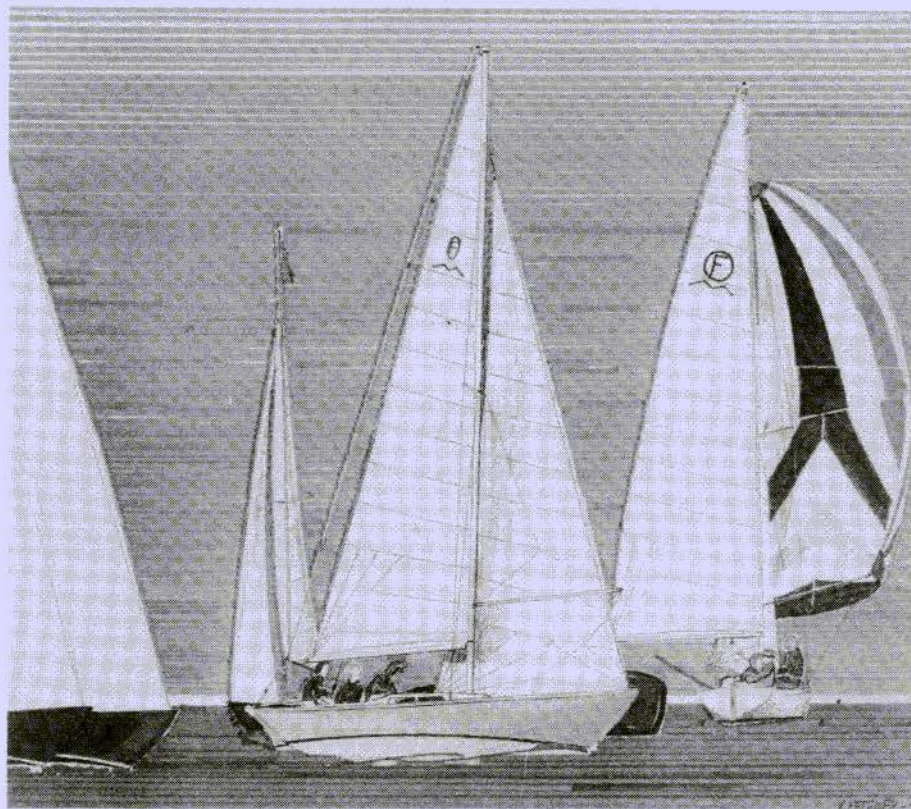

sponsor:



12. · 13. · 14. juli 1991

ge repareret og med ny mast, der ikke var dråbe/pæreformet som jeg havde tidligere, og som jeg troede den nye også var, men clipseformet, så Sjælland rundt 90 gik af fløjten, men DM90 for IF-både og sommerturen var reddet, så glad var jeg.

Under DM90 i juli og efterfølgende kapsejladser i august og september har det desværre vist sig, selv efter intensiv trimning af den nye Seldén mast, at båden ikke kan fås til at gå så tæt til vinden som tidligere (1-3 grader lavere end andre IF-både med Proctor mast). Yderligere har det været nødvendigt at spænde både top- og undervant enormt hård for at undgå:

- at salingpumper til luvart, hvis der kommer bakluft i størsejlet på bidevind i hård luft (mere end 12 m/sek.)
- at forslag sakker meget ud til læ ved bidevind.

Samtidig viste det sig, at Seldén mastefodens sål er for lille i areal og for svag i stivhed i forhold til styrken af glasfibermastefodsforstærkningen på ruftaget.

I mit tilfælde har jeg fået en ca. 5 mm nedbøjning midt på sål, og dermed en indtrykning af samme størrelse i glasfibermastefodsforstærkningen på ruftaget.

Der har i de 17 år jeg har haft båden ikke været nedbøjning af Proctor sålen



båden blev leveret med i 1973.

Da jeg foreholdt Münter Marine A/S dette forbehold, fik jeg den besked, at Seldén ikke andre såle til den mastefod jeg havde fået leveret og, at denne sål var leveret til mange IF'ere, både i Sverige og Danmark samt, at man iøvrigt ikke havde hørt om dette problem før, men at jeg kunne få min gamle Proctor sål tilbage, så kunne jeg selv tilpasse den til den nye mastefod og, at min ruftags forstærkning måtte være for svag og, at dette iøvrigt var et værftsproblem.

Her står sagen nu, så læren man kan drage er:

- at hvis du vil beholde din nuværende mast, så skift dine røstjernsbolte (alle fire) *nu* i vinter.
- begynd at skift din stående rig og start med undervantene.
- skulle uheldet alligevel være ude, så er der kun en mast der duer, hvis du vil bevare din IF-båd som klassebåd til både tur- og kapsejladser og det er en mast fra Proctor.

Har du Seldén mast, og har du oplevet noget lignende eller har du samme problemer med mastefodsålen fra Seldén som jeg, så kontakta meg.

*IF-178 Muffe
Henrik Blomdahl*

Nordiska IFRAs årsmöte i Stockholm

I år var det Svenska IF-båtförbundets tur att stå som värd för nordiska IFRAs årsmöte. Den 16 mars var det dags. Samma dag som invigningen av Båtmässan i Älvsjö. Rune Lagerqvist hade ordnat sammanträdeslokal på mässan så mötesdeltagarna hann med ett kort mässbesök innan årsmötesförhandlingarna tog vid.

Danska representanter var Gunnar Høj och Henric Blomdahl, vilka för övrigt valdes till ordförande respektive

sekreterare för det nya verksamhetsåret. Svein Wright och Elin Sætre-Löfsgaard representerade Norge. Hans Ögren, Henrik Blomé och mötessekreteraren Rune Lagerqvist företrädde de svenska intressena.

Förutom rena formaliafrågor och rapporter ägnades mötet även detta år till mycket stor del åt tekniska frågor. Det var framförallt vantspridarnas rörlighet, seglens hornförstärkningar som tilldrog sig stort intresse. Efter remitte-

ring av dansk-norska synpunkter till den svenska tekniska kommittén kan det eventuellt bli tal om någon form av tolkningssammandrag som får komplettera klassbestämmelserna.

Tävlingsåret 1991 diskuterades. Vikten av gemensam planering betonades framför allt när det gäller de större racen där man kan vänta internationellt deltagande.

Danskarnas tveksamhet att fullt ut medverka i Medvind fick vidare en lösning. Danska IF-klubbens medlemmar erbjuds att teckna personliga prenumerationer på tidningen.

Ett annat angeläget spørsmål var utformningen av för nordén gemensamma tröj- och vimpeltryck. Svein Wright hade konkreta förslag som resulterade i att det inför sommaren kommer att finnas ett visst utbud på det området.

Efter någon timmes ajournering och transport in till huvudstaden återupptogs förhandlingarna under lättare former ombord i Betty Huttons före detta lustjakt Mälardrottningen.

Hans Ögren



IFRA-mötet i Stockholm följdes på söndagen upp med en liten stadsvandring. På bilden från vänster Hans och Yvonne Ögren, Fredrik Löfsgaard, Grethe Høj, Henrik Blomdahl, Elin Sætre-Löfsgaard, Gunnar Høj, Svein och Astri Wright.



Henrik Blomés IF förtöjd på sin ordinarie plats på sommarön. Vid östlig kuling skyddar Baltiska bergen och skulle västan bränna skyddar Kålmårdsmassivet. Medvinds läsare tillönskas en riktigt härlig sommar!



Insändarsidan

Medlemmarnas egna åsikter

OBS!

Från och med detta nummer kommer vi att försöka ha denna insändarsida med. Det beror på Er om vi kan fylla en hel sida med intressanta brev. Har Ni några synpunkter, tips eller frågor så skriv ner dem och skicka till kansliet eller redaktionen så kommer bidraget att publiceras i tidningen.

Redaktion

Mats Gidlund
Guldenvägen 25
89023 Själevad

Kansli

Hans Ögren
Nybrogatan 4
871 30 Härnösand

"Vanlig" semesterseglare

Jag är en "vanlig" IF-båtagare som vår, sommar och höst semesterseglar med min IF. Under vintern pysslar jag med min båt, läser "Medvind" och längtar till sjösättning. Som "vanlig" semesterseglare tycker jag det är synd att "Medvind" mest handlar om olika kappseglingar och resultatlistor. Det är nog intressant för dom som kappseglar men vi är många som "bara" semesterseglar och då bor i båtarna hela somrarna. Varje sommar dyker det upp nya idéer på små saker man kan ändra på för att förenkla tillvaron ombord. Jag tycker det vore kul med lite mera artiklar om båten och seglandet. Tex segeltrimning.

För min egen privata del skulle jag tycka att det vore bra med lite tips om att ha småbarn i båten. Nästa sommar kommer vi att vara 2 vuxna + 1 nyfött barn i båten. Vore tacksam för lite idéer om problem och dess lösningar. Tex har jag hört om en kille som sålde sin IF-båt just för att han inte tyckte att köket funkade med småbarn ombord. En annan hade problem med att kardanupphänga babyliften. Kanske ni kan införa några av dom här frågorna i nästa nummer av "Medvind". Jag tror det finns flera som är i min situation. Kanske ni eller någon läsare har några tips.

Stefan Rödjure
IF 24732

Ny mätmetod – IMS

En ny mätmetod av en båts prestationsförmåga har sett dagens ljus i USA. Vid mätning enligt det nya systemet, IMS, bestäms med hjälp av mätmaskin ungefär 2000 punkter på skrovet. En dator ger sedan en nära nog fullständig bild av skrovformen. Datorn förses även med underlag för att beräkna båtens segelplan, stabilitet samt uppgift om flytläge. Datorn kan nu ge ett diagram över båtens hastighet vid olika seglingsvinklar mot vinden och ge båtens optimala fart vid vissa givna förutsättningar.

Vi i IF-klassen är ju nästan helt inriktade på entypskappsegling. Men en klass med så många familjeseglare måste nog inse att framgångar på kappseglingar av mera spektakulär typ som Tjörn Runt och Segelbåtens dag ger stor publicitet som kommer klassen till godo. Det nya mätsystemet kan bli en stor framgång. IF-båten med sina goda seglingsegenskaper och erkänt goda rorsmän skulle hävda sig väl.

Avgiften för vårt standardmätbrev är i dag för högt. Kan inte Tekniska kommittén ta upp en diskussion med Seglarförbundet? Kan kostnaden bli rimlig tror jag intresset är stort.

Bengt Anvenius
IF 1506

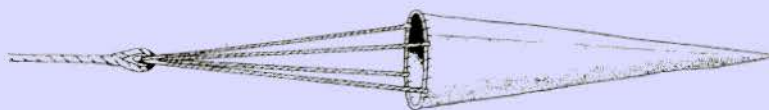

Säkerhet ombord

De två senaste åren har jag sett närmare på de tragiska olyckor med båt som kan drabba även de mest skötsamma. Resultatet med rekommendationer finns redovisade i Kryssarklubbens tidning PÅ KRYSS. Den sista olyckan i fjol gällde en IF enligt följande.

"Den 7 december vid 22-tiden lämnar en IF-båt med två ungdomar ombord Kalmar för att segla till Norrköping. Vädret är gott, vinden SSW 6-9 m/s, lufttemperaturen + 5° och sikten 10-15 km. Med nordlig kurs borde förhållandena varit ganska idealiska. Vid 2-tiden på natten har vinden mojnät något och gått över på syd. Man är då i höjd med Blå Jungfrun och sikten är fortfarande god, 8-10 km. Den 24-åriga flickan drar kraftigt till i rodrät i samband med en manöver. Rorkulten bryts då av och hon faller överbord. Hon bar någon form av överlevnadsdräkt och plockades upp efter sju och en halv timma i det 5-gradiga vattnet men var död vid framkomsten till sjukhus. Båtens skeppare observerade inte genast att hon fallit i och lyckades inte få ordning på aktersnurran. Båten var naturligtvis svår att manövrera i beck-

mörkret med den korta bit som var kvar av rorkulten."

Själva har vi övergått från Swede 38, först till danskbyggd Folkbåt under två år, och nu till IF. Redan före de beskrivna olyckan har vi varit lite tveksamma var man i en IF skall hålla fast sig när det piper i. Vi har därför nu fäst ett aluminiumgrabbärke, 1,5 meter långt, och av samma typ som på kajuttaket, 60 mm från relingen på vardera sida utefter hela sittbrunnen. Eftersom vi inte drar oss för att segla utomskärs och nattetid under 24-timmars tex har vi dessutom fäst en 10 mm bygel i durkens förkant och en i akterkant för fäste av våra selar. De vanliga räddningsstegarna för IF, som fästs på akterspejeln, kan bara användas i skyddade lägen. Med våta kläder och lite sjö tar man sig inte upp. Därför provar vi i år en steg fäst på akterdäck, fällbar i två omgångar så att den når ordentligt under vattnet och i hopfällt läge tippas upp som en aktersnurra så att ingen del ligger i vattnet och bromsar vid segling.

Bengt Lanne
IF S 3360